



**向全国职业院校  
的各位老师致敬！**



## 个人简介



**王津 二级教授**  
**陕西铁路工程职业技术学院**  
**原党委书记、校长**

- ◆ **二级教授，陕科大硕士生导师，陕西省教学名师，日本冈山大学访问学者**
- ◆ **获第七届黄炎培职业教育杰出校长奖，2022年获陕西省教育世家荣誉称号**
- ◆ **全国铁道职业教育教学指导委员会副主任委员**
- ◆ **中国职业技术教育学会教学工作委员会副理事长**
- ◆ **中国高等教育学会职业技术教育学会常务理事**
- ◆ **中国高教学会数字化课程资源研究分会副理事长**
- ◆ **全国高等职业教育在线开放课程联盟副理事长**
- ◆ **陕西省职业技术教育学会副会长**
- ◆ **陕西省高校设置委员会委员**
- ◆ **陕西省计算机教育学会副理事长**
- ◆ **陕西省计算机教育学会高职高专分会理事长**
- ◆ **1983年7月毕业于天津工业大学工业电气自动化专业**
- ◆ **1989年毕业于湖南大学计算机应用专业第二学位班**
- ◆ **2004年3月至2004年9月在日本冈山大学工学部学习**



## 个人简介



**王津 二级教授**  
**陕西铁路工程职业技术学院**  
**原党委书记、校长**

手机/微信: 15909130066

Q Q: 576748804

邮箱: 576748804 @qq.com

- ◆ 1983年至2015年在陕西工业职业技术学院工作32年，任陕西工业职业技术学院电气工程学院院长、信息工程学院院长、教务处处长、教学副校长等职务
- ◆ 2015年任陕西铁路工程职业技术学院党委副书记、校长
- ◆ 2020年-2022年9月任陕西铁路工程职业技术学院党委书记。
- ◆ 先后主持或参加了二十余项教育部、省教育厅教研与科研项目。主持《基于“现代工作坊”的高职计算机类专业建设与实践》和《支撑高铁建设 铸就筑路先锋——高铁工程专业集群的创建与实践》先后获2018年、2022年职业教育国家级教学成果奖二等奖；先后获陕西省教学成果奖特等、一等、二等奖各一项。
- ◆ 主编出版教材14部（套）。其中主编的《计算机应用基础》（第4版）、《计算机应用基础实训》（第4版）和《计算机应用基础数字课程》入选“十四五”职业教育国家规划教材。主编的《计算机应用基础》（第4版）和《计算机应用基础实训》（第4版）二本教材获首届全国优秀教材二等奖。
- ◆ 2022年职业教育国家在线精品课程《计算机应用基础》主持人。



# 个人成长

1983年07月

天津工业大学毕业后被分配到陕西工业职业技术学院（咸阳机器制造学校）

1992年12月起

任陕西工业职业技术学院电气工程学院院长、信息工程学院院长（13年）

2004年10月起

任陕西工业职业技术学院教务处处长（7年）

2011年11月起

任陕西工业职业技术学院教学副校长（4年）

2015年10月起

任陕西铁路工程职业技术学院党委副书记、校长（5年）

2020年07月起

任陕西铁路工程职业技术学院党委书记(2022年09月离任)（2年）

2022年10月起

任陕西铁路工程职业技术学院“双高建设”专家咨询委员会主任





# 以争创“陕西质量奖”为目标 系统推进职业院校质量保障体系建设

王津 全国铁道职业教育教学指导委员会 副主任委员  
陕西铁路工程职业技术学院原党委书记、校长 二级教授  
陕西铁路工程职业技术学院“双高”建设咨询委员会主任

2024年3月31日



**前述：**

**陕西质量奖作为全省质量领域的最高政府性荣誉，自设立以来，在推广卓越绩效管理，推动质量变革、效率变革、动力变革等方面发挥了积极作用。**



## 前述:



根据《陕西质量奖管理办法》相关规定，经各地各行业部门广泛动员和初审推荐，第十届陕西质量奖共受理92家组织申报。经过资格审查、材料评审，确定28家企业、12家一线班组、7家医疗机构和1家教育机构进入陈述答辩程序。



## 前述:



2023年4月14日至16日，第十届陕西质量奖答辩评审会在西安成功举办。全省共有28家企业、12家一线班组、7家医疗机构和1家教育机构参与答辩。

## 前述：

答辩会分为自我陈述、随机抽题答辩、专家问询三个环节，入围单位按现场抽签顺序，分别围绕各自在**质量、创新、文化、绩效**等方面的**经验做法，独具特色的质量管理经验，取得成效及未来展望**等内容作陈述答辩。

陕西质量奖评选，坚持**客观、公平、公正**，严格遵守陕西质量奖评审工作纪律要求，坚持**高标准高质量**，评选出真正代表**陕西各行业各领域最高水平**的质量标杆。



# 目 录

一、质量提升举措

---

二、质量文化建设

---

三、质量管理模式

---

四、创新管理案例

---



# 质量提升举措





# 一、质量提升举措



陕西铁路工程职业技术学院因铁路而生、倚铁路而长，随着铁路的延伸而发展，是我国唯一以“**铁路工程**”命名的高职院校，承载着服务国家战略、服务陕西经济社会发展，为党育人、为国育才，培养铁路和城轨工程建设与管理需要的高素质技术技能人才的使命担当。

# 一、质量提升举措

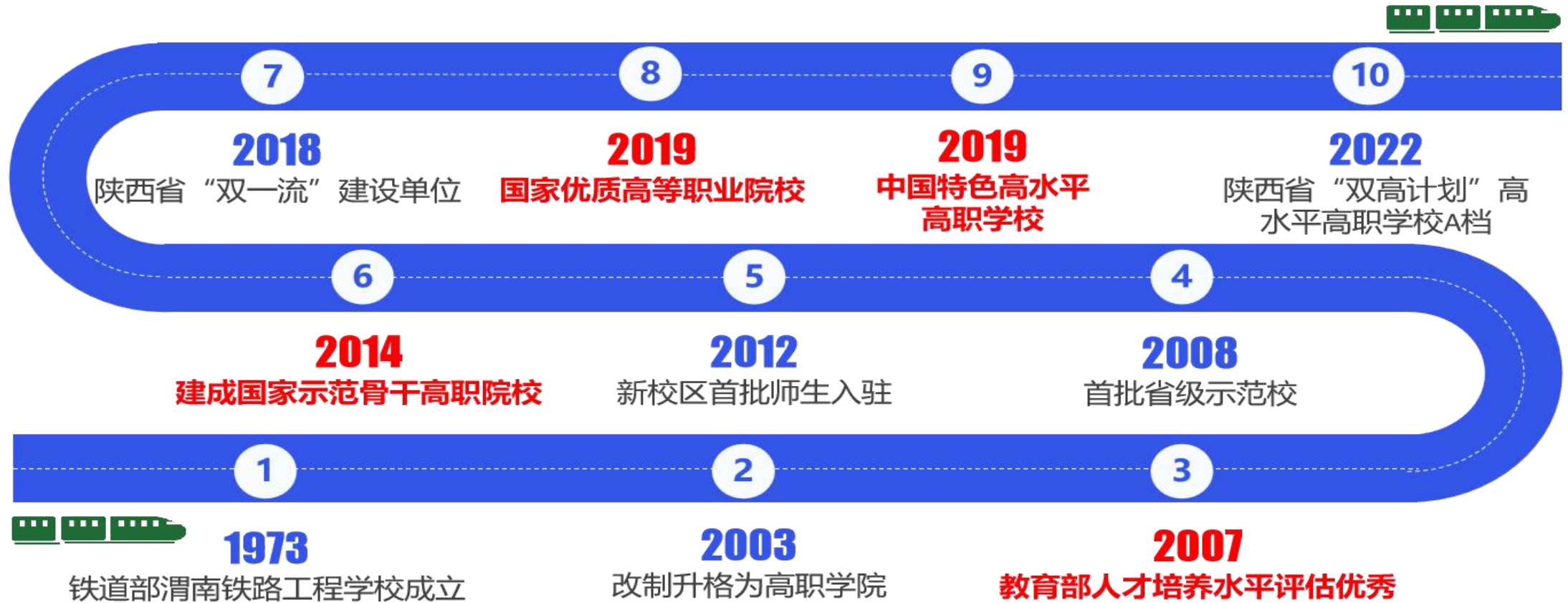

学校创办于1973年，前身是**铁道部渭南铁路工程学校**，2003年改制升格为高职院校。学校历经教育部人才培养水平评估优秀、国家骨干、国家优质校建设，现为**全国56所中国特色高水平高职学校建设单位之一**，位居全国高职第一方阵。



# 一、质量提升举措



**2**校区  
临渭+高新



**1368**亩  
占地面积



**49.2**万平  
建筑面积



**12**亿元  
固定资产



**2.0+**万  
在校生



**880+**人  
教职工



**90%**占比  
博士硕士

# 一、质量提升举措



习总书记接见学校校友、双百人物、最美奋斗者、感动中国人物、全国劳模  
窦铁成



时任国务院副总理刘延东观看学校学生科技作品

学校坚持铁路特色办学，强化铁路特色育人，形成了“**紧随铁路的专业集群建设、根植铁路的深度产教融合、铁军精神引领的文化育人**”鲜明办学特色，累计为我国铁路事业培养8万余名高素质技术技能人才。



## 理念先行——树立现代职业教育办学理念是先导

**办学理念：是指教育思想，反映了职教的本质特点，具有引导、定向的意义。**

### 办学 理念

要改变现状，就得改变自己；要改变自己，就得改变自己的理念（一切都是从理念开始的）。

办学理念决定我们职业教育的深度和站立的高度。

# 一、质量提升举措

理念一：“一训三风一精神” 育开路先锋

理念二：“五纵五横一平台” 树质量典范



# 一、质量提升举措

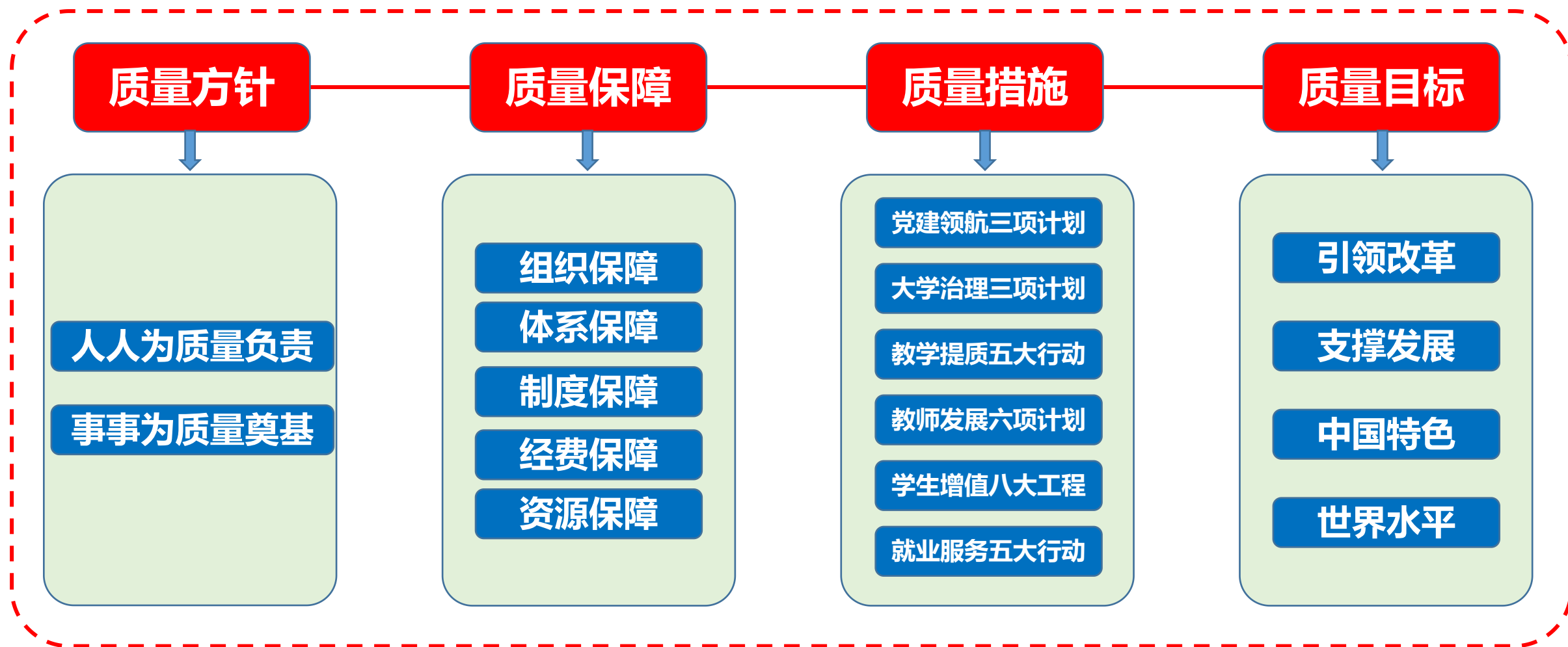

形成了“一切资源都是教学资源，一切行为都是教学行为”的良好生态

# 一、质量提升举措

## (一) 党建引领

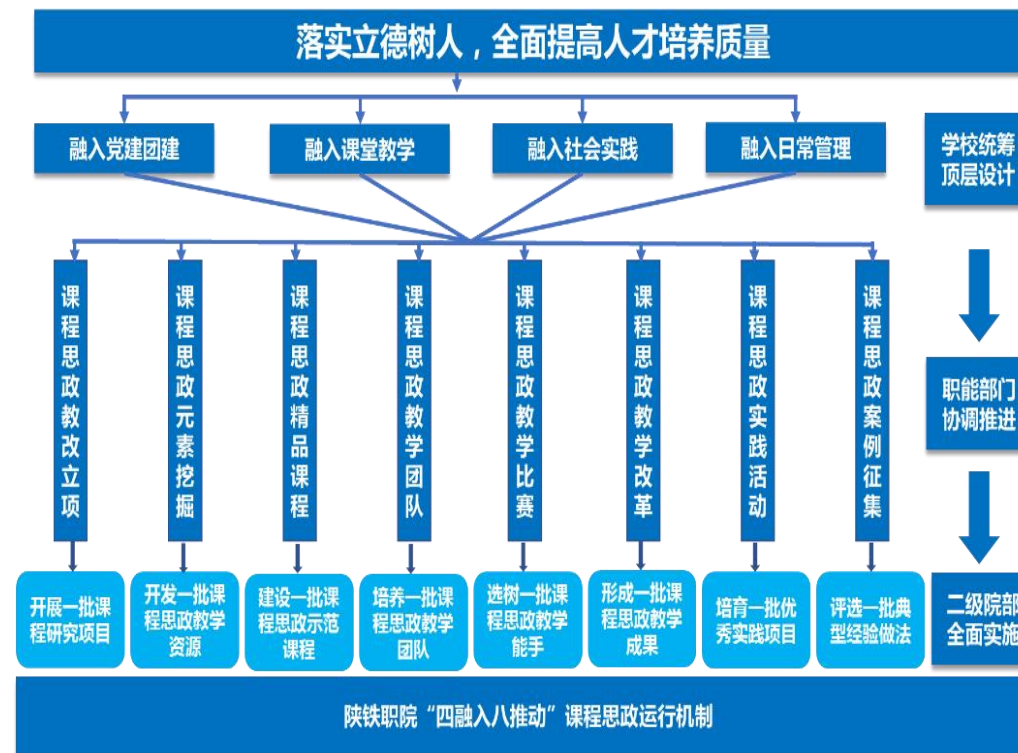
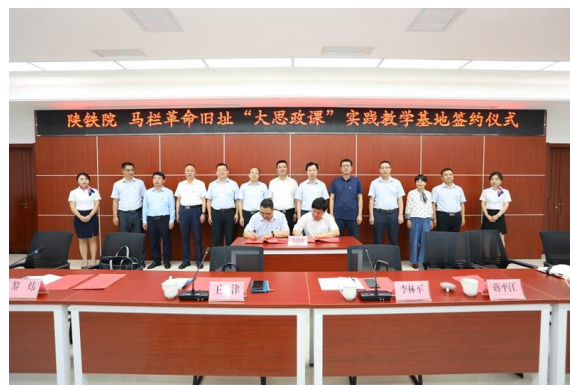

学校党委坚持用习近平新时代中国特色社会主义思想铸魂育人，以立德树人为根本，德智体美劳全面发展，每学期召开专题党委会研究部署教学工作，充分发挥党支部战斗堡垒和党员先锋模范作用，以高质量党建引领和保障学校高质量发展。



# 一、质量提升举措

## (二) 质量保障



### 组织保障

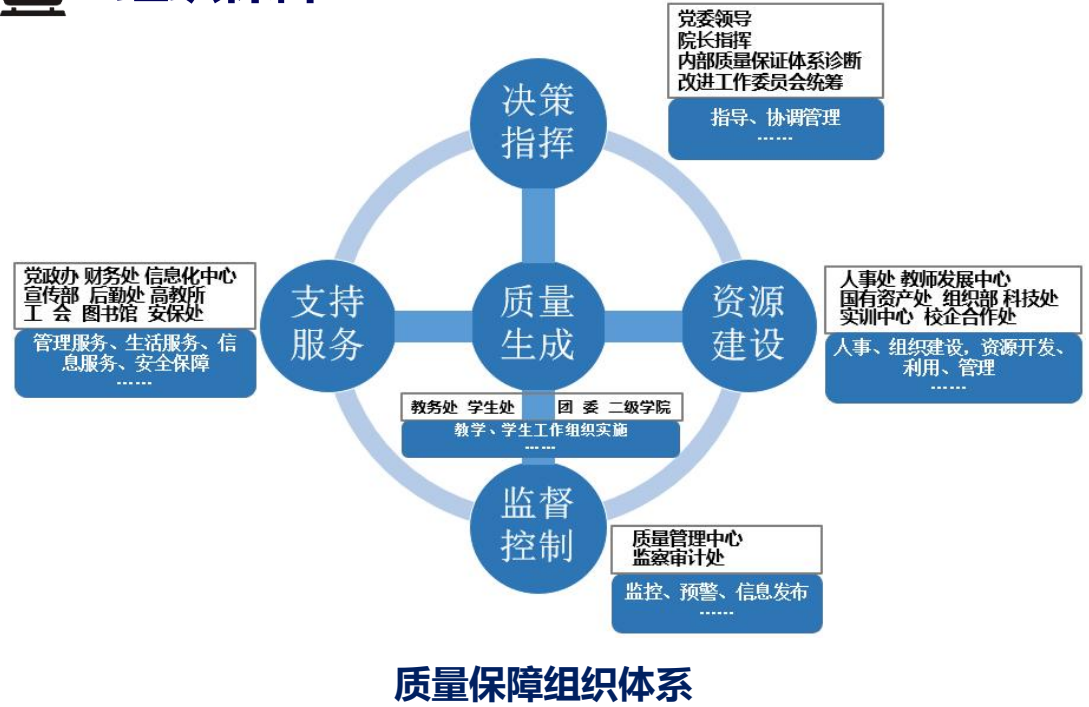

学校成立由党委书记、校长为主任的**内部质量保证工作委员会**，设立**质量管理中心**，统筹推进内部质量保证体系建设，同时发挥**学术委员会**、**教学工作委员会**、**专业（群）建设委员会**和**教材建设委员会**作用，形成协同效应，共同推进学校质量提升。

# 一、质量提升举措



## 组织保障

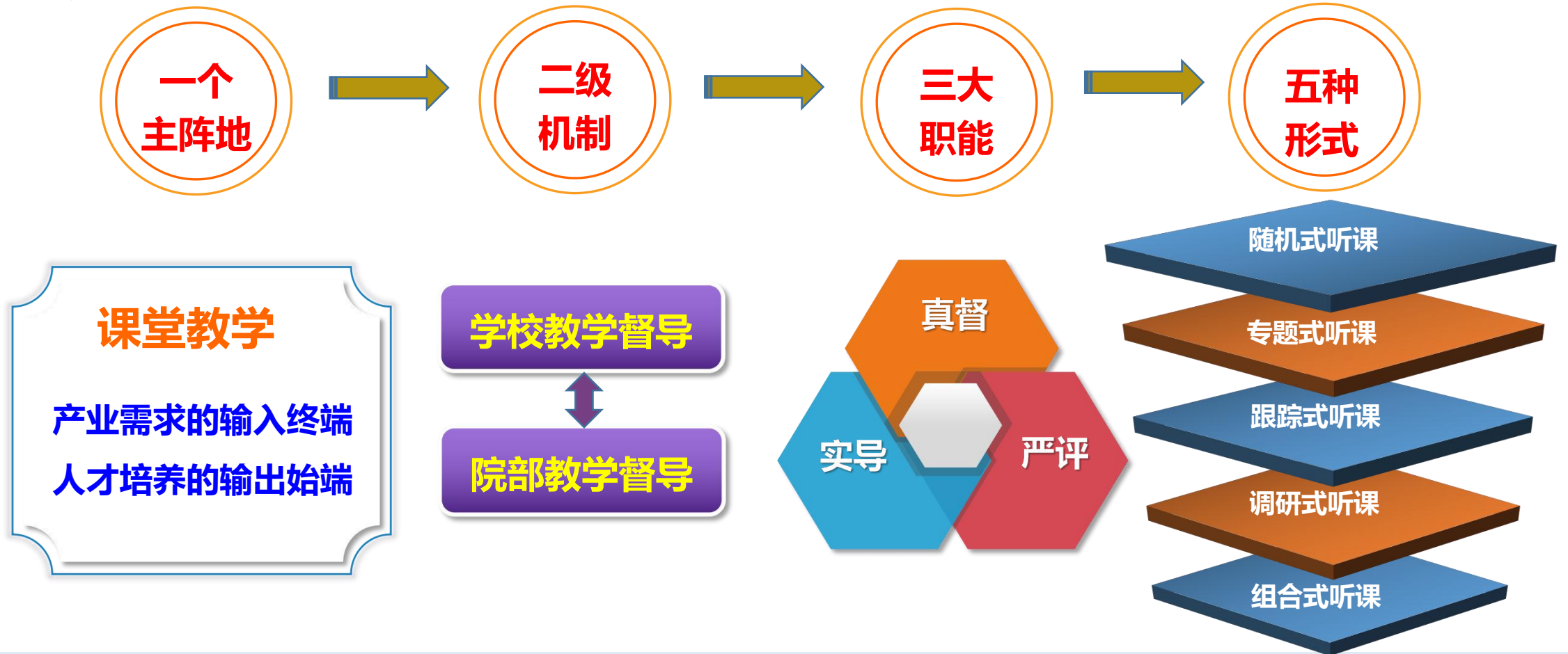

聚焦课堂教学，构建了“1235”教学督导模式，形成学校督导“诊断”、院部督导“铺面”的工作机制，进一步强化教学质量监控。



# 一、质量提升举措



## 体系保障

### “五纵五横一平台”内部质量保证体系

#### 体系框架：五纵五横一平台，质量文化纵横贯穿

五纵		五横					质量文化
		学校	专业	课程	教师	学生	
决策指挥	组织领导	1.学院党委、行政2.质量保证委员会3.学术委员会	1.教学工作委员会 2.教务处、各系部	1.教学工作委员会 2.教务处、各系部	1.组织部、人事处与教师发展中心等职能部门2.各系部	1.学生处、团委、思政部等职能部门2.各系部	质量文化
	事前	1.学院章程2.学院“十三五”总体规划3.专项建设规划	1.专业建设规划2.各专业建设规划	1.课程建设规划2.各课程建设方案	1.师资队伍建设规划	1.育人规划	
质量生成 (运行实施)	标准	1.管理制度文件2.部门工作职责3.部门质量目标4.部门工作流程与标准	1.专业建设标准2.各专业建设方案3.人才培养方案制定原则意见	1.课程建设标准2.各课程建设标准	1.教师发展标准2.教师个人发展标准	1.学生全面发展标准2.学生个人发展标准	
	事中	1.学院年度工作要点2.部门目标责任书3.质量文化建设	1.专业建设标准2.各专业建设方案3.人才培养方案制定与执行	1.课程标准制定与执行2.课程授课计划3.课程教学实施	1.课堂教学2.教学改革3.科研研究4.专业建设5.课程建设	1.学生素质培养2.学生专业学习3.学生技能实践	
资源建设 (条件保障)	组织	1.教学资源2.校企合作3.财务资源4.人力资源5.生活资源6.安全保障	1.师资配置2.实训设施3.教学资源	1.教师资格2.实训条件3.教学资源	1.教学资源2.教师发展中心3.教师培训基地4.技能大师工作室	1.育人队伍2.育人环境3.特殊学生服务与资助	
支持服务 (制度保障)	实施	1.行政管理制2.教学管理制度3.财务管理制度4.后勤保障制度5.资产管理制6.科研管理制度7.校企合作制	1.专业设置与调整管理办法2.专业调研工作有关规定3.专业建设指导委员会章程4.人才培养方案制(修)订管理办法(修订)	1.课程设置与管理2.课程改革与教学研究3.教学运行管理规范4.教材选用与更换	1.教师教学与科研研究2.教师分层培养与考核3.教师教坛新秀、教学能手、教学名师评选4.双师型教师、骨干教师、专业带头人培养与管理5.教师发展保障	1.学生学业管理2.综合素质教育3.分层教学4.就业推荐与服务机制5.创新创业指导机制6.生活与安全保障机制	
监督控制	事后	1.内控制度2.监测分析预警3.自主改进4.目标绩效考核5.学院质量年度报告6.年度诊改报告	1.专业人才培养质量预警机制2.专业诊断与改进机制3.专业诊改报告	1.课堂教学诊断与改进机制2.课程诊断与改进机制3.课程诊改报告	1.教师发展激励机制2.教师自我诊断与改进工作机制3.教师发展诊改报告	1.学生发展激励机制2.学生自我诊断与改进工作机制3.育人环境、安全保障工作诊改改进机制4.学生发展诊改报告5.毕业生就业质量年度报告	
数据平台	全程	1.数据中心 管理服务中心：办公、财务、资产、后勤、消费、图书、档案等行政管理全过程数据管理系统 2.监测预警 对管理服务和后勤服务质量、工作效能等数据监测预警	1.专业发展中心：招生、教务、实训、课堂、技能鉴定、离校、就业、质量跟踪等人才培养全过程数据管理系统	1.教师发展中心：人事、科研、教学、教改、评教等教师发展全过程数据管理系统	1.学生成长中心：招生、迎新、教学、宿管、学工、团学、心理咨询、离校、就业、校友等学生发展全过程的数据管理系统	1.数据监测预警 对学生定位、生活消费、心理健康、学业成绩、技能鉴定、就业等数据监测预警	

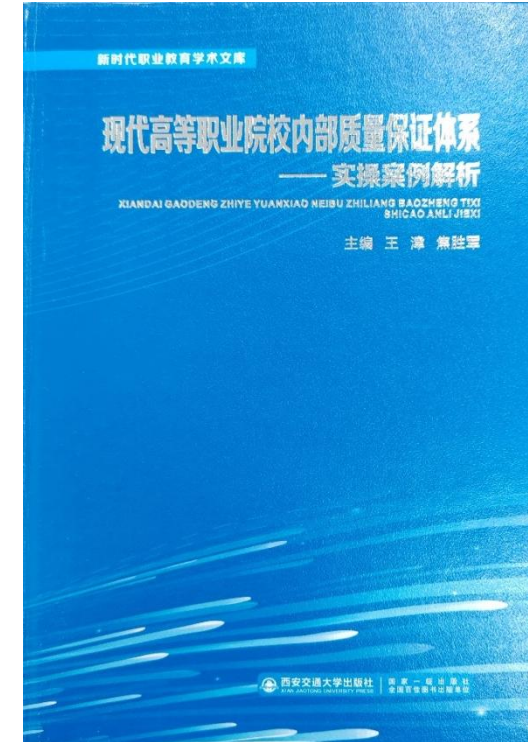

学校以教育部职业院校教学诊断与改进工作试点院校建设为契机，系统构建了“标准引领、目标可测、流程清晰、绩效考评、平台支撑”的**内部质量保证体系**，首批通过教育部复核验收，并在全国推广。

# 一、质量提升举措



## 制度保障

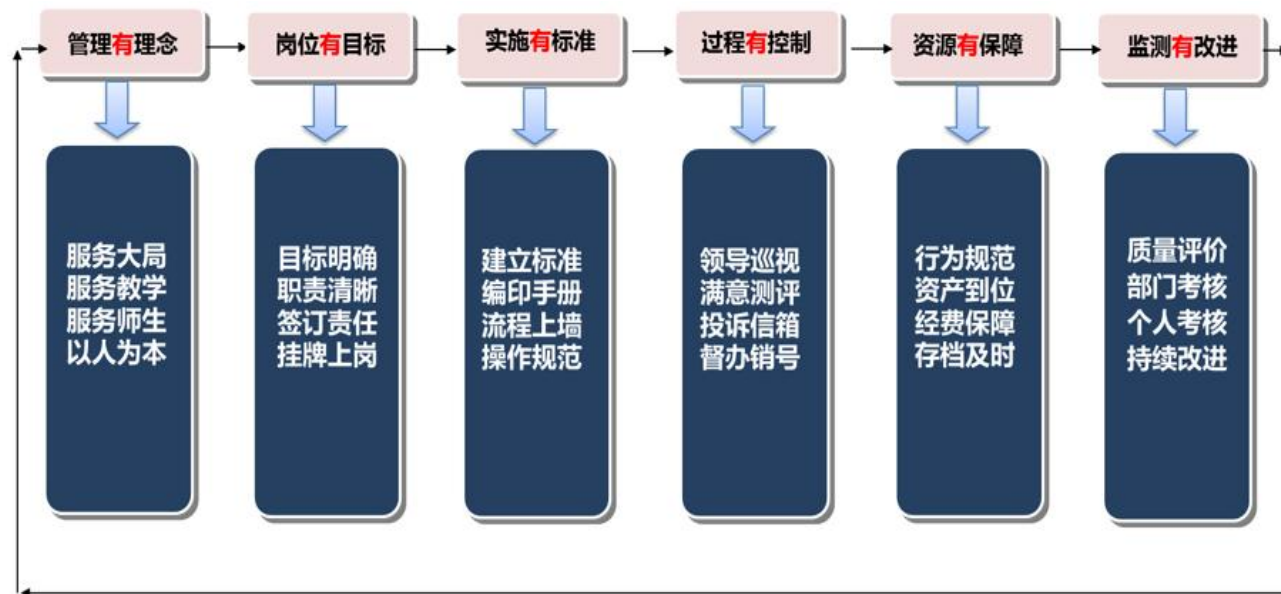
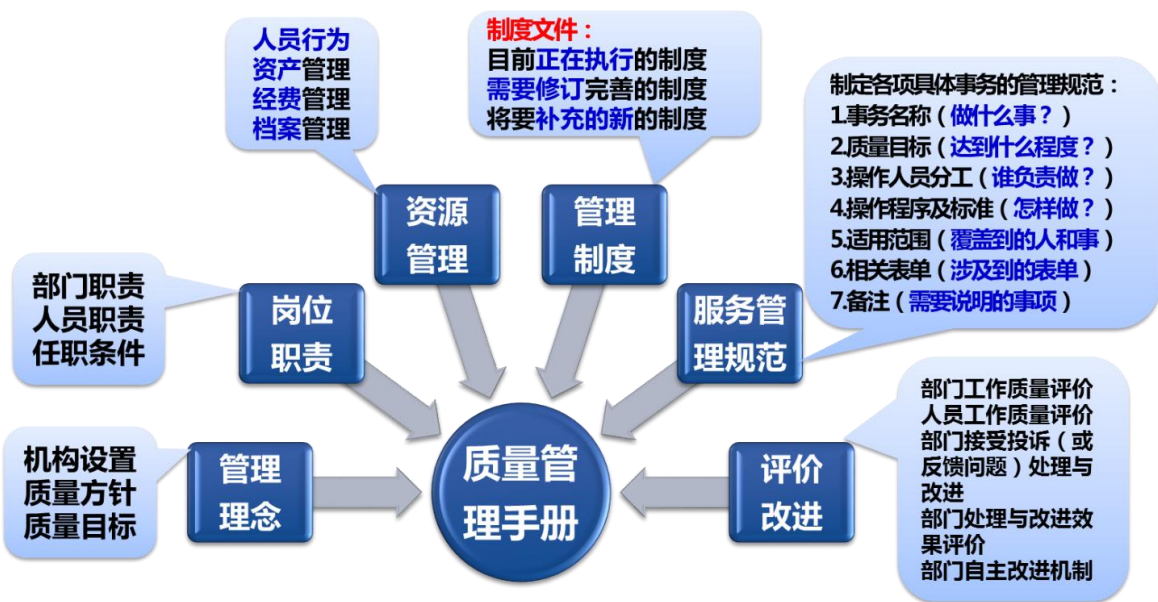

构建了《质量管理手册》《专业建设标准》《课程建设标准》等系统化的质量标准体系，形成了“**管理有理念、岗位有目标、实施有标准、过程有控制、资源有保障、监测有改进**”的六有工作机制。



# 一、质量提升举措



## 经费保障

2020-2022年学院收入增长图

(单位: 万元)

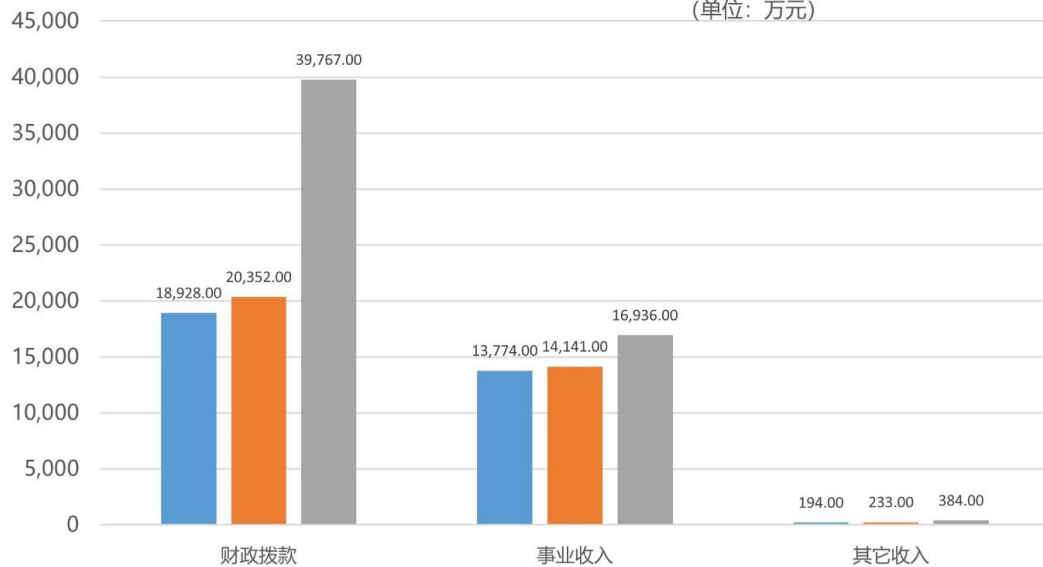

教学经费投入

单位 (万元)

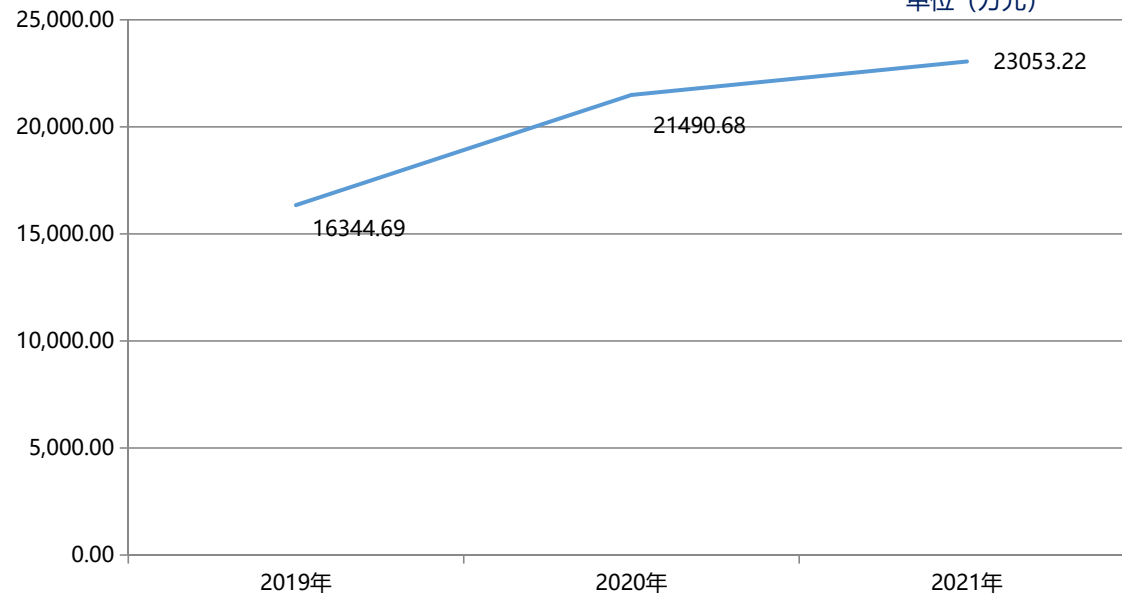

学校财务状况良好，财政收入由2020年3.2亿增至2022年**5.7亿**。坚持平衡预算管理，出台内控制度**18项**，不断提高资金使用效益，有力保障各项事业高质量发展。获省**教育系统财务管理、国有资产管理先进集体**等荣誉**10**余项。

# 一、质量提升举措



## 资源保障



学校每年投入1亿元以上双高建设专项资金，建有校内实训基地141个、校外实训基地359个，其中**国家级生产性实训基地3个、产教融合实训基地1个、虚拟仿真实训基地1个**，建成智慧教室434间，教学科研仪器设备总值**2.23亿元**。



# 一、质量提升举措



## 资源保障

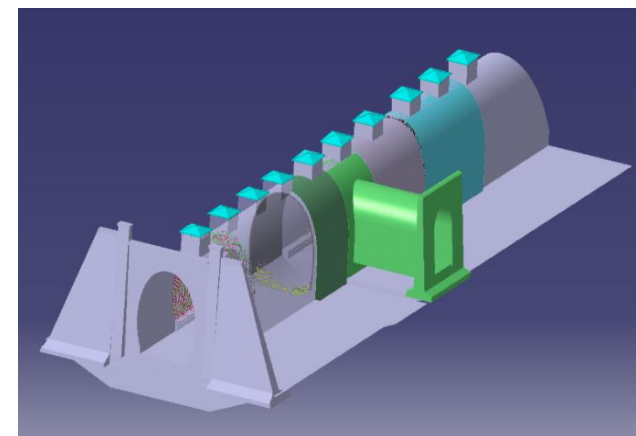
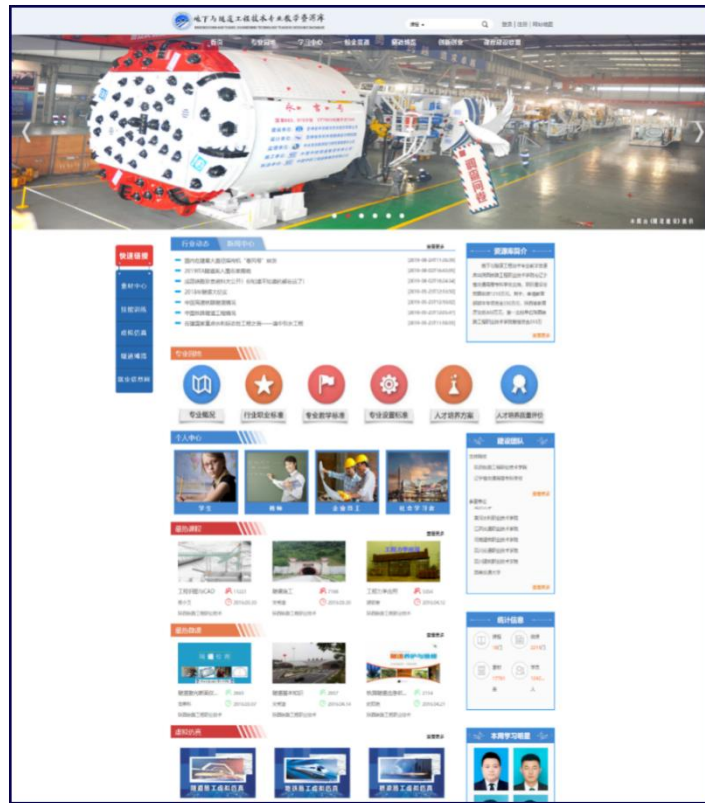
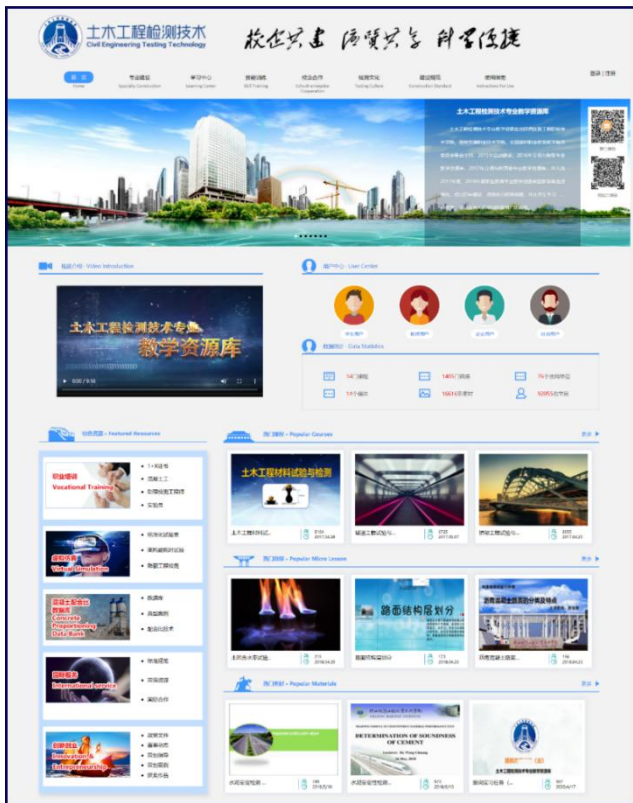

将专业教学资源库、在线开放课程、新形态教材和仿真实训一体化推进建设，建成**国家级专业教学资源库2个、省级6个，国家级在线精品课5门，省级27门，国家优秀教材3部、规划教材21部，开发新形态教材48部。**

# 一、质量提升举措

## (三) 质量措施



学校以高质量发展为工作追求，坚持以学生为本，以教学为中心，深化教育综合改革，深入实施项目带动，为学校高质量发展注入强劲动力。



# 一、质量提升举措

## (三) 质量措施

### 党建领航三项计划

1



#### 火车头引领计划

建设“学习型、专家型、创新型”领导班子。

2



#### 动车组牵引计划

推动思政课程和课程思政改革创新，建设“互联网+智慧党建”信息平台。

3



#### 先锋队护航计划

深入开展党建工作“对标争先”，实施教师党支部“双带头人”培育工程。

政治生态风清气正，连续**四次**荣获陕西高校先进校级党委，**六次班子**考核优秀；建成全国样板党支部2个，省级标杆院（系）、样板党支部6个；获批**陕西省重点马克思主义学院**培育单位。

# 一、质量提升举措

## (三) 质量措施

### 大学治理三项计划

### 学校治理“三大计划”

#### 治理能力提升计划

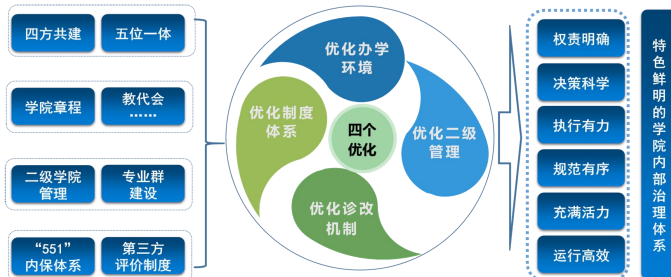

#### 教学资源升级计划



#### 智慧校园建设计划

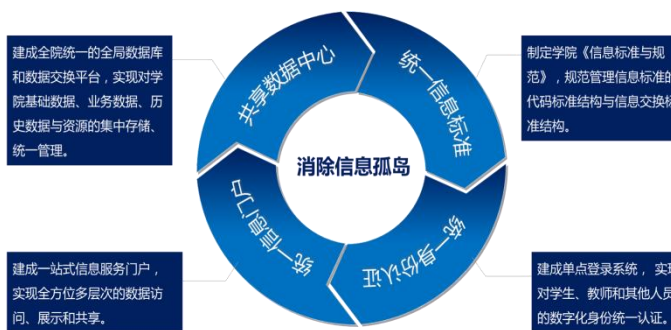

实施治理能力提升计划、教学资源升级计划、智慧校园建设计划。构建了“**一章八制**”为核心的现代大学治理体系；实训条件设施一流，建成“**全真实体+虚拟仿真+智慧管理**”产教融合实训基地；入选**全国职业院校数字校园试点校、陕西智慧校园示范校**。



# 一、质量提升举措

## (三) 质量措施

### 教学提质五大行动

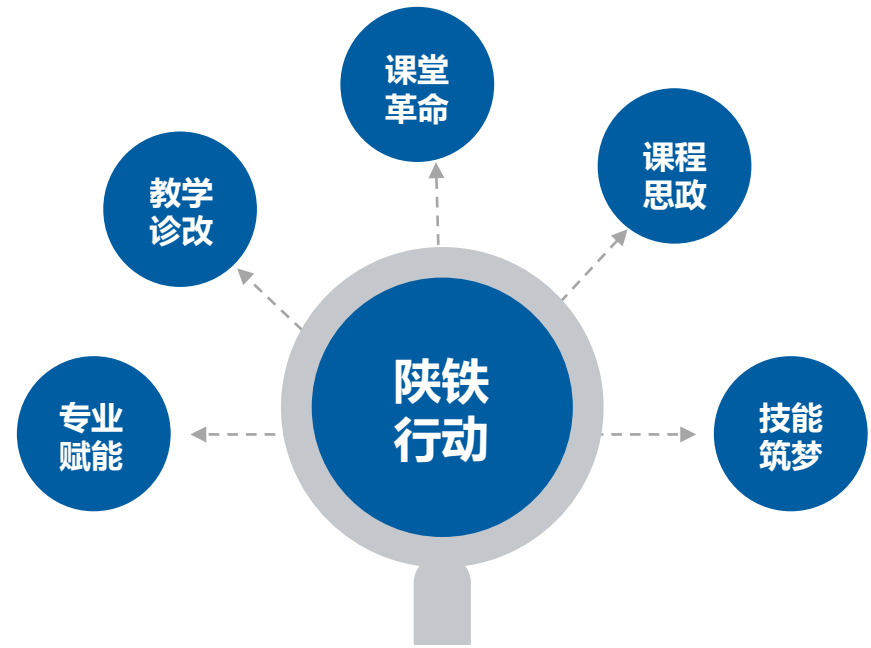

陕铁院高质量发展行动计划



国家级教学成果奖、优秀教材、教学团队等标志性成果数量居**全国铁路类院校第一**



陕西省教学竞赛获奖37项，**陕西高职第一**

强化教学中心地位，实施**“专业赋能、教学诊改、课堂革命、课程思政、技能筑梦”**五大行动，树立了**“陕铁品牌”**。

# 一、质量提升举措

## (三) 质量措施

### 教学提质五大行动



国家级  
教学能力  
比赛

教师在国家级教师教学能力比赛中  
获奖8项（其中一等奖2项），铁路  
类院校第一。

省级  
教学能力  
比赛

教师在省级教学能力比赛、课堂  
教学创新大赛中获奖37项（其中一等  
奖17项），全省高职第一。

课堂  
教学创新  
大赛



# 一、质量提升举措

## (三) 质量措施

### 教学提质五大行动



构建“国-省-校”三级技能大赛机制，连续5年获得测绘赛项一等奖；获得第三届高速铁路精测精调行业技能大赛第一名；连续4年获得铁路类信号大赛一等奖，学生全国职业院校技能大赛获奖21项、省级技能大赛获奖66项。

# 一、质量提升举措

## (三) 质量措施

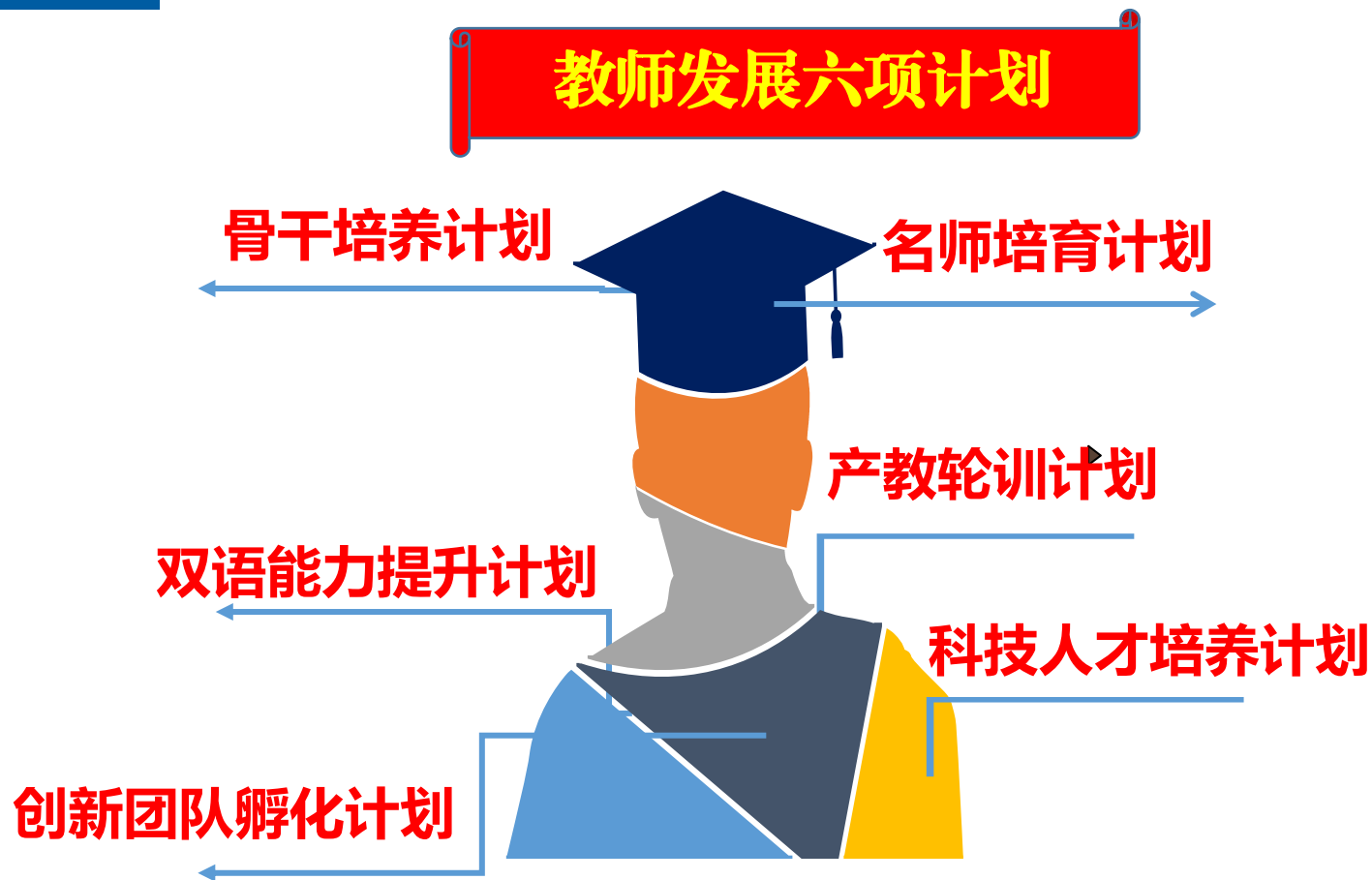

对标“四有”标准，深入实施教师发展六项计划，全面提升教师的执教能力、研发能力、资源整合能力和技术服务能力，获批**国家职业教育教师教学创新团队2个**，成为**教师发展指数百强校**。



# 一、质量提升举措

## (三) 质量措施

### 学生增值八大工程

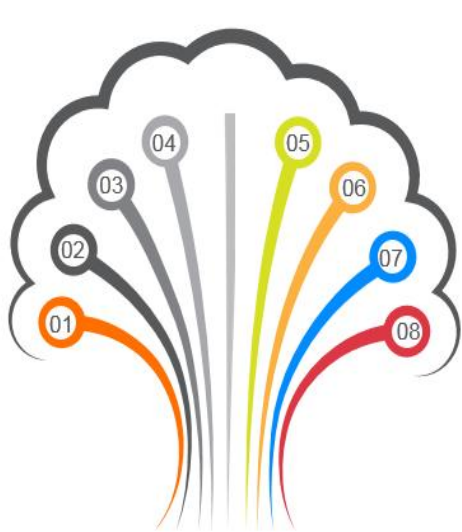

- 01 立德树人工程
- 02 优良学风工程
- 03 素质培养工程
- 04 良师益友工程
- 05 榜样引领工程
- 06 传递温暖工程
- 07 文化育人工程
- 08 心理阳光工程

学生管理服务“八大工程”



连续11年开展师生“一对一”结对帮扶活动



连续14年选树“五类十佳”青春榜样

秉承铁路半军事化管理传统，学生增值实施八大工程，服务学生成长成才，获评**全国“育人成效50强”**、**学生发展指数百强校**。

# 一、质量提升举措

## (三) 质量措施



### 就业服务五大行动

访企拓岗远航行动

课程改革引航行动

精准帮扶护航行动

价值引领导航行动

智慧赋能助航行动

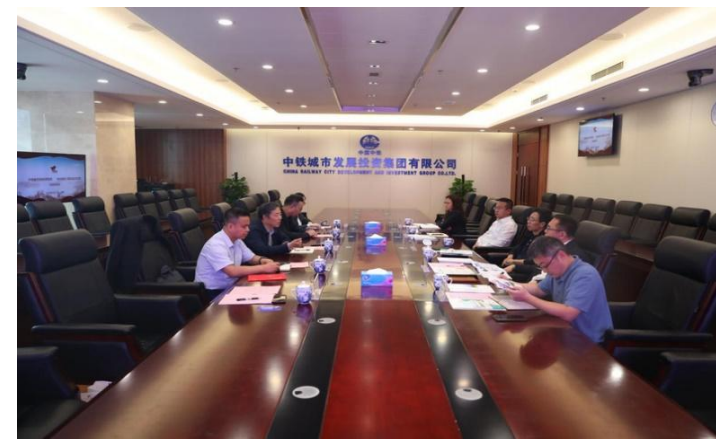

坚持就业优先导向，毕业生就业率、月收入、稳定性等**7项**指标均**高于全国双高校平均值**。作为高职院校唯一代表在全国**“雨露计划+”**就业促进行动推进会议上作交流发言。



# 一、质量提升举措

## (四) 质量成效



### 培养质量



全国高职就业竞争力  
示范校



就业率连续20年保持  
94%以上

18个铁路局  
(集团公司)



中国中铁 陕铁院 中国铁建

87%在中国中铁、中国铁建及全国各大铁路局就业。

第三方麦可思发布：



离职率低于全国平均31%  
月收入高出全国平均千余元  
专业相关度高出全国平均近10%



毕业生就业率高、就业薪酬高、专业对口率高“三高”效应

学校是全国工程局招聘的首选，18家铁路局集团招聘的必选。毕业生就业率连续20年保持94%以上，500强企业就业人数全国高职院校第一，平均月薪以5897元居全国高职第八，西部第一。



# 一、质量提升举措

## (四) 质量成效



### 培养质量



两省（新疆、陕西）劳模 贺琪



学院2003届优秀毕业生王刘勋



学院2006届优秀毕业生段军勇



我校2007届优秀毕业生禹丽峰



学院2009届优秀毕业生梁卫团



学院2011届优秀毕业生吉文佳

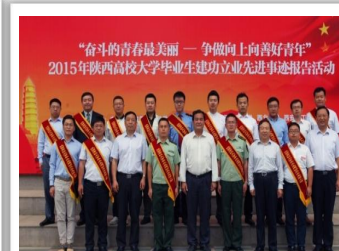

我校2012届优秀毕业生唐昭平

8人入选陕西省建功立业事迹报告团

涌现出全国最美奋斗者、双百人物、感动中国人物窦铁成，全国铁路技能竞赛冠军张戈亮，“两省劳模”唐昭平、贺琪等一批优秀毕业生，培养**项目经理8000余人**。8人入选陕西省大学生建功立业先进事迹报告团，**陕西高校第一**。

# 一、质量提升举措

## (四) 质量成效



### 社会认可

- **学生口碑：多彩铁院，魅力无限**
- **毕业生口碑：三年铁院人，一生铁路情**
- **教职工口碑：幸福铁院，拼搏奉献**
- **用人单位口碑：修高铁，建地铁，找陕铁**
- **家长口碑：做铁路人，读陕铁院**

陕西2023年职业院校满意度排行榜TOP10

序号	学校名称	综合满意度	环境满意度	生活满意度	满意度总和	国家级双高校
1	陕西铁路工程职业技术学院	4.3	4.1	4.0	12.4	★
2	陕西工业职业技术学院	4.2	4.2	3.8	12.2	★
3	咸阳职业技术学院	4.0	4.3	3.8	12.1	★
3	陕西工商职业学院	4.0	4.3	3.8	12.1	
3	商洛职业技术学院	4.1	4.0	4.0	12.1	
6	陕西青年职业学院	4.1	4.1	3.7	11.9	
7	宝鸡职业技术学院	3.8	4.2	3.7	11.7	
8	杨凌职业技术学院	4.0	3.9	3.7	11.6	★
9	汉中职业技术学院	3.8	4.0	3.6	11.4	
9	西安电力高等专科学校	4.1	3.8	3.5	11.4	
9	铜川职业技术学院	3.8	3.9	3.7	11.4	



聚焦职教

职业教育行业第三方观察自媒体



根据聚焦职教全国高职高专院校满意度排行榜，学生满意度2021-2023**连续三年居陕西首位。**



# 一、质量提升举措

## (四) 质量成效



### 社会认可



中国中铁、中国铁建、国铁集团等企业普遍认为，学生**能吃苦、下得去、用得上、留得住、干得好**。据统计，用人单位年均提供就业岗位2万余个，岗位供需比4:1。



# 一、质量提升举措

## (四) 质量成效



### 社会认可



家长普遍认为，学校**就业好、质量高、有潜力、成长快**。近5年报到率稳居陕西前列，出现了一村十余人、父子、兄妹同上陕铁院的现象。



# 一、质量提升举措

## (四) 质量成效



### 社会认可



学校招生火热景象

学校年招生**6000余人**，其中**超过80%**是陕西生源、**超过80%**是农村生源，**超过80%**在500强企业就业，一人就业，全家致富，带动上万个家庭实现小康。



# 一、质量提升举措

## (四) 质量成效



### 示范影响

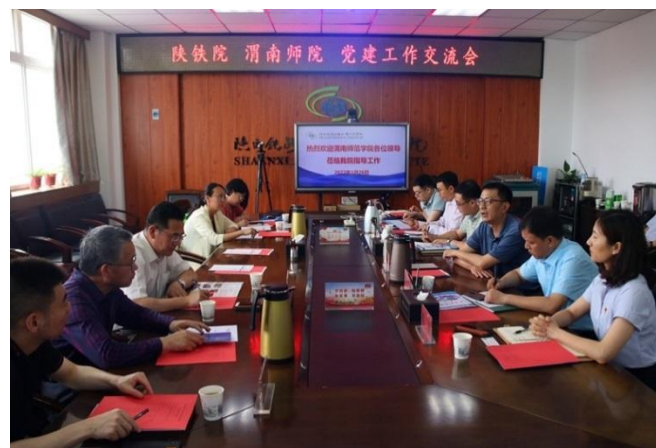

**“做铁路人，读陕铁院”** 已得到社会普遍认可，**“修高铁、建地铁、找陕铁”** 在铁路企业口碑相传，**“陕铁模式、陕铁方案”** 在职教领域广泛借鉴。每年超过100余家兄弟院校来校学习交流。







# 一、质量提升举措



学校获评**全国就业竞争力示范校、全国工人先锋号、全国职业教育数字校园试点校**等国家级荣誉70余项，获**陕西省先进集体、五一劳动奖状、文明校园、平安校园**等省级荣誉120余项。



# 一、质量提升举措

高水平学校名称		专业群名称	
陕西铁路工程职业技术学院	高速铁道工程技术	城市轨道交通工程技术	
湖南铁道职业技术学院	铁道机车车辆制造与维护	铁道机车	

	学校名称	专业群名称	档次
高水平专业群	石家庄铁路职业技术学院	铁道工程技术	B
	郑州铁路职业技术学院	铁道机车	B
	武汉铁路职业技术学院	动车组检修技术	B
	广州铁路职业技术学院	铁道供电技术	B
	吉林铁道职业技术学院	铁道机车	C
	哈尔滨铁道职业技术学院	城市轨道交通工程技术	C
	南京铁道职业技术学院	铁道交通运营管理	C
	山东职业学院 (原济南铁道职业技术学院)	轨道交通装备制造	C

全国有30余所独立设置的铁路类高职院校，共有2所铁路类院校**入选国家双高校**，**我校是其中之一，也是唯一精准对接高铁产业的“双高”学校。**

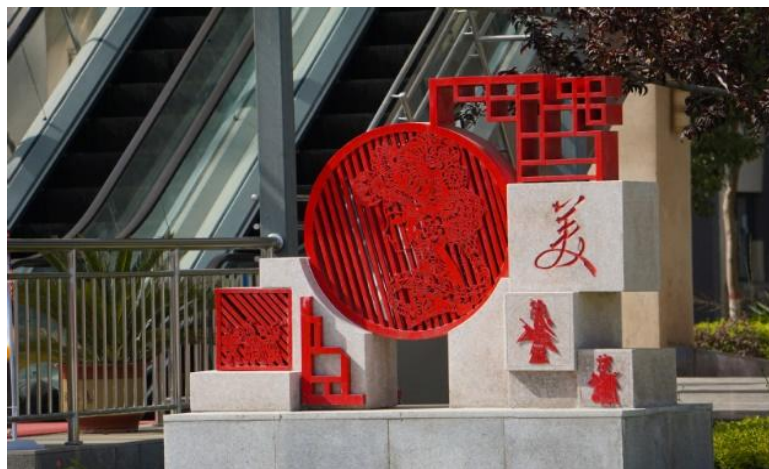
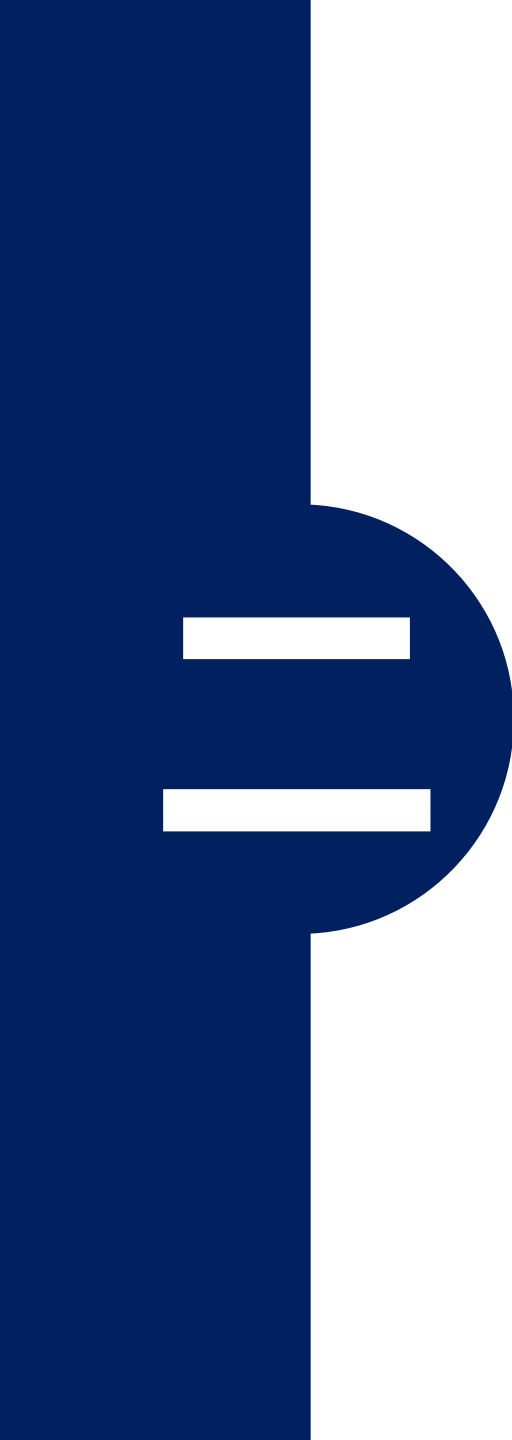

# 质量文化建设





# 二、质量文化建设

## (一) 文化理念



核心理念: 铁军 精技 匠心

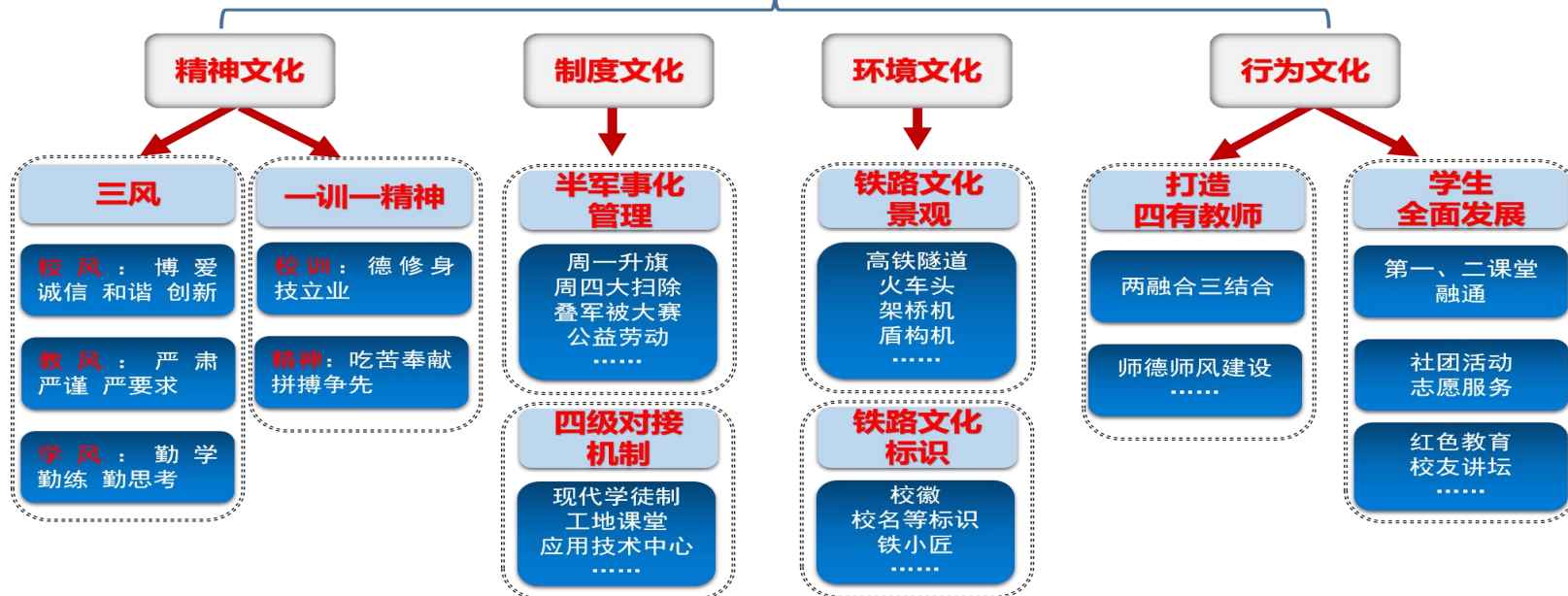

学校融合社会主义先进文化、铁路企业文化、陕西红色文化，推进精神、制度、环境、行为四位一体

文化建设，孕育形成了以“铁军·精技·匠心”为特征的校园文化核心理念，获评教育部“一校一品”学校。

## 二、质量文化建设

### (一) 文化理念

**铁军：**旨在强化师生对铁路行业精神的认知认同，引导学生自觉扎根铁路一线，冲锋在前、勇挑重担，为祖国的铁路事业贡献力量。

**精技：**旨在培育师生强化技能、夯实本领的良好品质，引导师生以精湛的技能服务祖国铁路事业。

**匠心：**旨在培养师生精益求精、树立匠心、练就匠技，引导学生成为高素质技术技能人才。



陕铁院学生在戈壁滩顶岗实习，助力工程建设



毕业生郭增科在新疆奇木工程一线进行测量作业



凌晨时分，毕业生王飞在铁路作业区为钢轨“把脉”



## 二、质量文化建设

### (二) 具体做法

#### 精神文化铸铁魂



构建了突出质量内涵、铁路特色的“一训三风一精神”大学文化，使之成为全校师生的精神特质和文化基因，激励师生拼搏奋进。



## 二、质量文化建设

### (二) 具体做法

#### 制度文化固铁志



周一升国旗



宿舍内务6S管理



《公益劳动》课程



“五公里徒步测量”实训课

**坚持严字当头，实行半军事化管理。**制定学生日常行为管理制度96项，坚持每周一升国旗、每周四大扫除、每天检查宿舍内务、每年开展叠军被大赛，开展五公里徒步测量，50年劳动周一以贯之，培养学生劳动精神，提升职业素养。



## 二、质量文化建设

### (二) 具体做法

#### 环境文化蕴铁色



#### 三廊

红色文化长廊、铁路文化长廊  
校友风采长廊

#### 三馆

中国铁路发展史馆、窦铁成事迹展览馆  
校史校情馆

#### 两广场

巴山精神文化广场、高铁文化广场

三微：微博 微信 微视频

两网：校园网 陕大在线

一社区：易班

#### 网络思政育人平台



学校把火车头、架桥机、盾构机搬进校园，以我国铁路干线来命名校园道路；树立詹天佑、茅以升等人物雕像，构建了“**三廊三馆两广场**”的铁路文化景观群，打造铁色校园。构建了“**三微两网一社区**”网络思政育人平台，充分发挥网络文化育人功能。

## 二、质量文化建设

### (二) 具体做法

### 行为文化育铁军



最美奋斗者、全国劳模窦铁成来到“铁成班”与学生们座谈



窦铁成事迹展览馆揭牌



窦铁成走进学生宿舍



窦铁成来校作专题报告



窦铁成来校指导专业建设

构建了第一、二课堂互融的人才培养模式，形成了“一院一品”二课活动，组建了盾构学社等各类学生社团近百个，打造服务春运“暖冬行动”等品牌校园文化活动70余项。常态化举办大国工匠、劳动模范、优秀校友进校园系列活动。



## 二、质量文化建设

### (三) 文化成效



序号	成果名称	获奖等次
1	传承铁路精神 融通校企文化 培育筑路先锋——陕西铁路工程职业技术学院校园文化建设纪实	省级一等奖
2	弘扬铁军精神 培育吃苦品质——陕西铁路工程职业技术学院吃苦奉献教育工程的实践	省级一等奖 国家优秀奖
3	坚持半军事化管理 凸显公寓文化育人功能——陕西铁路工程职业技术学院公寓文化建设的探索	省级一等奖 国家优秀奖
4	彰显榜样力量 引领青年成长——陕西铁路工程职业技术学院“青春榜样”评树活动纪实	省级一等奖 国家优秀奖
5	技达四海 能行天下——陕西铁路工程职业技术学院技能文化塑造纪实	省级一等奖 国家三等奖
6	弘扬铁成精神 铸就青春梦想——陕西铁路工程职业技术学院“铁成精神进校园”活动纪实	省级一等奖
7	测天地经纬 绘青春蓝图——陕西铁路工程职业技术学院“测量协会”活动纪实	省级三等奖
8	构建“四融入三推进”教育体系 培养创新创业人才——陕铁职院培育创新创业文化的探索与实践	省级二等奖
9	吃苦奉献育铁路工匠 拼搏争先铸铁院品牌——陕西铁路工程职业技术学院“铁院精神”立德铸魂育人纪实	省级一等奖
10	传承华阴老脸技艺 曲艺艺术点亮工匠魂——陕西铁路工程职业技术学院“曲艺艺术”扎根铁院纪实	教育部特色展示项目
11	传承剪纸文化育人 涵养民族精神铸魂——陕西铁路工程职业技术学院“剪纸文化进校园”活动纪实	省级一等奖
12	打造网络思政工作品牌 构筑立德铸魂育人高地——陕西铁路工程职业技术学院网络思政育人纪实	省级二等奖
13	厚植劳动精神德技双修 扎根铁路一线建功立业——陕西铁路工程职业技术学院“劳动育人”纪实	省级二等奖
14	奏响红色文化育人“三部曲” 画好爱党爱国爱校“同心圆”——陕西铁路工程职业技术学院打造全景式红色文化育人场	省级二等奖

学校8次获陕西省校园文化建设成果一等奖，**位居陕西高校第一**。文化建设经验在全国各类会议上交流30余次。被教育部确定为**全国职业院校铁路文化研究中心和劳动教育研究中心**，授予**非遗教育传承、传统技艺传承示范基地**。



# 质量管理模式





# 三、质量管理模式

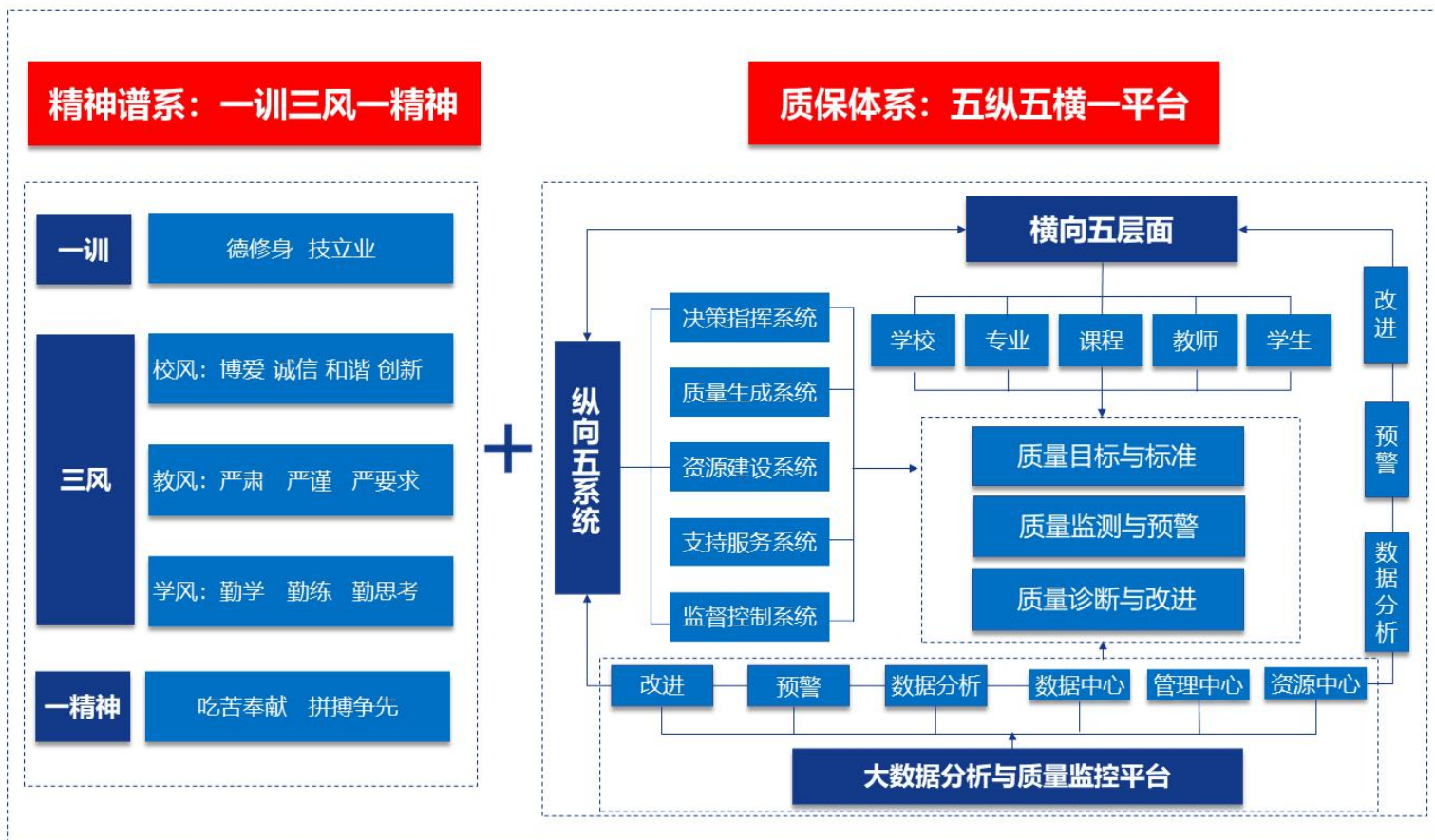

以“引领改革、支撑发展、中国特色、世界水平”为质量目标，以提升学校办学质量和水平为抓手，从文化谱系、内部质量保证体系两个维度系统构架了“一训三风一精神”、“五纵五横一平台”的质量管理体系。

# 三、质量管理模式



陕西“三秦工匠”、学校技能大师北培州指导学生进行实训



最美奋斗者、全国劳模窦铁成来到“铁成班”与学生们座谈

**“一训三风一精神”文化谱系：**（校训：德修身、技立业；校风：博爱、诚信、和谐、创新；教风：严肃、严谨、严要求；学风：勤学、勤练、勤思考；**学校精神：吃苦奉献、拼搏争先**），成为全校师生的精神符号和文化基因，激励着全体铁院人拼搏进取、追赶超越。



# 三、质量管理模式

## “五纵五横一平台”内部质量保证体系

### 体系框架：五纵五横一平台，质量文化纵横贯穿

五纵		五横					质量文化
		学校	专业	课程	教师	学生	
决策指挥	组织领导	1.学院党委、行政2.质量保证委员会3.学术委员会	1.教学工作委员会 2.教务处、各系部	1.教学工作委员会 2.教务处、各系部	1.组织部、人事处与教师发展中心等职能部门2.各系部	1.学生处、团委、思政部等职能部门2.各系部	
	事前	1.学院章程2.学院“十三五”总体规划3.专项建设规划	1.专业建设规划2.各专业建设规划	1.课程建设规划2.各课程建设方案	1.师资队伍建设规划	1.育人规划	
质量生成 (运行实施)	事中	1.管理制度文件2.部门工作职责3.部门质量目标4.部门工作流程与标准	1.专业建设标准2.各专业建设方案3.人才培养方案制定原则意见	1.课程建设标准2.各课程建设标准	1.教师发展标准2.教师个人发展标准	1.学生全面发展标准2.学生个人发展标准	
		1.学院年度工作重点2.部门目标责任书3.质量文化建设	3.人才培养方案制定与执行	1.课程标准制定与执行2.课程授课计划3.课程教学实施	1.课堂教学2.教学改革3.科研工作4.专业建设5.课程建设	1.学生素质培养2.学生专业学习3.学生技能实践	
资源建设 (条件保障)	组织	1.教学资源2.校企合作3.财务资源4.人力资源5.生活资源6.安全保障	1.师资配置2.实训设施3.教学资源	1.教师资格2.实训条件3.教学资源	1.教学资源2.教师发展中心3.教师培训基地4.技能大师工作室	1.育人队伍2.育人环境3.特殊学生服务与资助	
支持服务 (制度保障)	实施	1.行政管理2.教学管理制度3.财务管理4.后勤保障5.资产管理6.资产管理7.校企合作制度	1.专业设置与调整管理办法2.专业调研工作有关规定3.专业建设指导委员会章程4.人才培养方案制(修)订管理办法(修订)	1.课程设计与管理2.课程改革与教学研究3.教学运行管理规范4.教材选用与更换	1.教师教学与科研2.教师分层培养与考核3.教师教坛新秀、教学能手、教学名师评选4.双师型教师、骨干教师、专业带头人培养与管理5.教师发展保障	1.学生学业管理2.综合素质教育3.分层教学4.就业推荐与服务5.创新创业指导6.生活与安全保障机制	
监督控制	事中	1.内部控制2.监测分析预警3.自主改进4.目标绩效考核5.学院质量年度报告6.年度诊改报告	1.专业人才培养质量预警机制2.专业诊断与改进机制3.专业诊改报告	1.课堂教学诊断与改进机制2.课程诊断与改进机制3.课程诊改报告	1.教师发展激励机制2.教师自我诊断与改进工作机制3.教师发展诊改报告	1.学生发展激励机制2.学生自我诊断与改进工作机制3.育人环境、安全保障工作4.学生发展诊改报告5.毕业生就业质量年度报告	
数据平台	事后	1.内控制度2.监测分析预警3.自主改进4.目标绩效考核5.学院质量年度报告6.年度诊改报告	1.专业人才培养质量预警机制2.专业诊断与改进机制3.专业诊改报告	1.课堂教学诊断与改进机制2.课程诊断与改进机制3.课程诊改报告	1.教师发展激励机制2.教师自我诊断与改进工作机制3.教师发展诊改报告	1.学生发展激励机制2.学生自我诊断与改进工作机制3.育人环境、安全保障工作4.学生发展诊改报告5.毕业生就业质量年度报告	
数据平台	全程	1.内控制度2.监测分析预警3.自主改进4.目标绩效考核5.学院质量年度报告6.年度诊改报告	1.专业人才培养质量预警机制2.专业诊断与改进机制3.专业诊改报告	1.课堂教学诊断与改进机制2.课程诊断与改进机制3.课程诊改报告	1.教师发展激励机制2.教师自我诊断与改进工作机制3.教师发展诊改报告	1.学生发展激励机制2.学生自我诊断与改进工作机制3.育人环境、安全保障工作4.学生发展诊改报告5.毕业生就业质量年度报告	
质量文化							

**5纵：决策、生成、资源、服务、监控**

**5横：学校、专业、课程、师资、学生**

**1平台：智慧校园平台**

**“五纵五横一平台”内部质量保证体系：五个纵向系统（决策指挥、质量生成、资源建设、支持服务、监督控制）与五个横向层面（学校、专业、课程、教师、学生）相互交错，依托智慧校园平台，实现各层面过程数据实时采集、共享与管理。**





# 三、质量管理模式



## 2020届 陕铁院 毕业生就业质量报告

毕业生就业率达95% 位居全省前列  
陕铁院举办2020年质量报告发布会

本报讯（记者 毛静）截至日前，学校2020届毕业生就业率达95%，就业单位居全省前列。12月18日，陕西铁路工程职业技术学院2020年质量报告发布会，发布这一信息。该学校以“双高建设”为引领，深化产教融合、校企合作，各项工作呈现出良好发展势头，招生形势喜人、教学成果丰硕、就业质量良好，以高就业率、高就业率、高教学质量赢得了学生、家长和社会的赞誉。

发布会从单招、统招和扩招三个方面对学校招生录取情况进行了对比分析，并就国家新晋普比改革背景下，下一步招生形式进行研判。2020年，该校持续推行招生宣传区域包片负责制，多渠道为考生提供一站式咨询服务，引导考生合理填报志愿，顺利完成本年度招生工作任务，招生规模达到历史新高。同时，在省内外高职院校单独考试招生中，学校报考人数、报考比例和报到注册率均处前列，生源质量相对较高。

发布会还从2020届毕业生基本情况、就业质量及第三方评价、就业主要工作措施、就业报



2020届毕业生就业单位性质

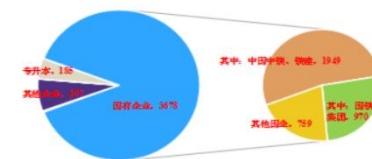

单位性质代码	单位性质	2020届就业人数	占比
21	高等教育单位	1	0.02%
23	医疗卫生单位	1	0.02%
29	其他事业单位	5	0.19%
31	国有企业	367	36.71%
	其中：中国中铁、中铁	194	46.55%
	其中：国铁集团	97	23.15%
39	其他企业	307	7.34%
40	入伍	4	0.10%
	其他（专升本）	183	4.42%

2020届毕业生国铁集团就业人数

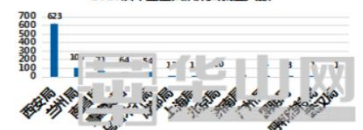

学校连续12年编制质量年度报告。联合新锦城等第三方评价机构，连续7年发布“招生质量、教学质量、就业质量”三类报告，主动接受社会评议和监督。

# 三、质量管理模式

就业率连续20年达**94%**以上  
500强企业就业人数**全国高职院校第一**



“GDI高职高专科研能力排行榜(2023)”显示，学校教师科研能力位居**陕西第一**

年社会服务到款额超**1000万元**  
**BIM应用技术全国领先**

8次获陕西省校园文化建设成果一等奖，  
**陕西高校唯一**

两次获“**国际影响力**”50强，**陕西唯一**  
获批“**全国首批鲁班工坊运营项目**”，**西北地区唯一**



# 四



## 创新管理案例



# 四、创新管理案例

## (一) 创新案例1——形成集束发展专业矩阵



学校围绕**专业群怎么组、怎么建、怎么管**，校企深度联合，按照“集束发展、集成共享、集约管理”的理念，建成高速铁道工程技术、城市轨道交通工程技术、工程机械运用技术等**国家级省级（校级）七大大专业群**。



# 四、创新管理案例

## (一) 创新案例1——形成集束发展专业矩阵

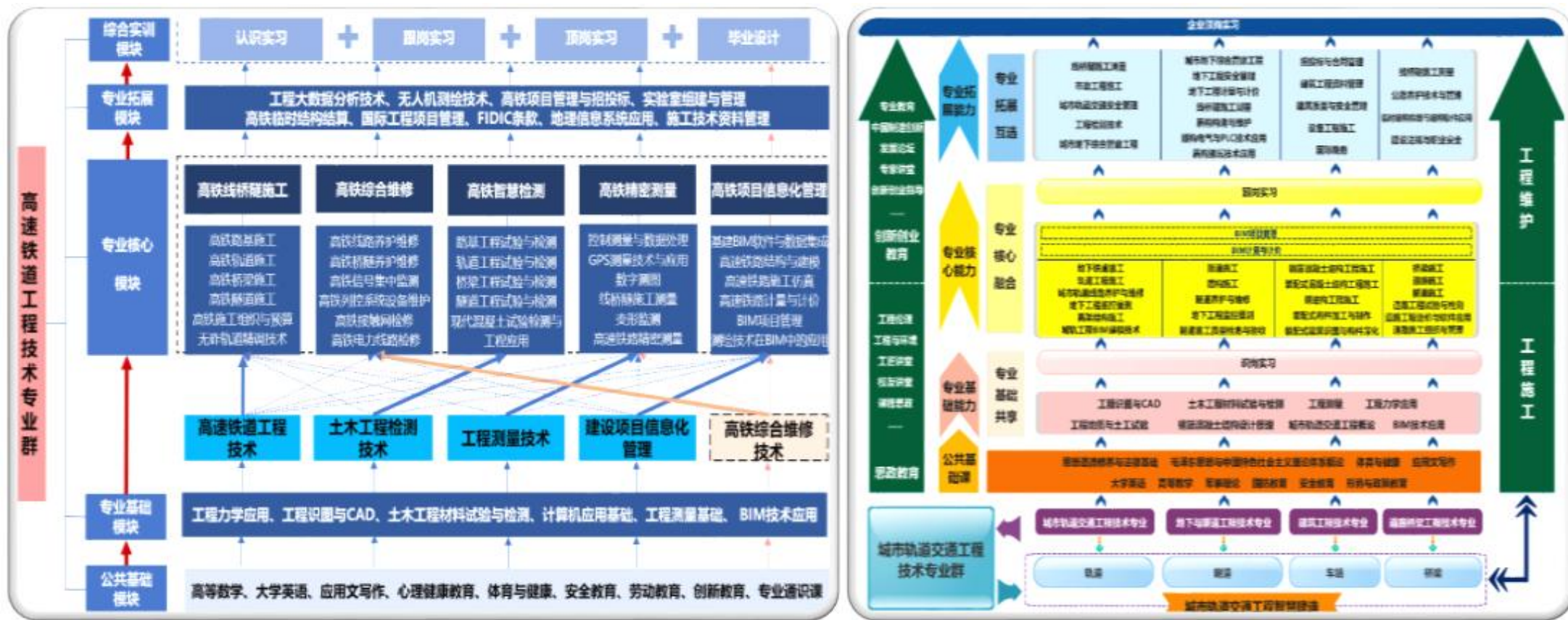

构建“**基础共享、核心分设、拓展互补**”的专业群课程体系，推进专业群资源共建共享、专业共生共长，增强各专业核心竞争力。

# 四、创新管理案例

## (一) 创新案例1——形成集束发展专业矩阵

### 金平果2023年高职分专业竞争力排行榜（前3） （2023年5月）

专业名称	排名
地下与隧道工程技术	1
土木工程检测技术	1
铁道工程技术	1
高速铁路施工与维护	1
城市轨道交通工程技术	1
铁路物流管理	1
工程物流管理	1
铁道养路机械应用技术	2
铁道信号自动控制	2
铁道供电技术	3
铁道桥梁隧道工程技术	3

全国排名	学校名称	总分	等级	地区	地区序	类型	类型序	经济区域	区域序
51	陕西铁路工程职业技术学院	83.899	5★	陕西	4	理工	27	西部	12
55	广州铁路职业技术学院	83.386	5★	广东	8	理工	30	东部	32
58	湖南铁道职业技术学院	82.956	5★	湖南	3	理工	32	中部	9
62	郑州铁路职业技术学院	82.781	5★	河南	3	理工	33	中部	10
103	武汉铁路职业技术学院	80.294	5★-	湖北	6	理工	57	中部	18
114	南京铁道职业技术学院	79.789	5★-	江苏	15	理工	61	东部	61
140	石家庄铁路职业技术学院	78.454	5★-	河北	4	理工	78	东部	74
162	山东职业学院	77.312	4★	山东	14	理工	89	东部	84
197	吉林铁道职业技术学院	75.787	4★	吉林	3	理工	110	东北	12
203	柳州铁道职业技术学院	75.601	4★	广西	6	理工	113	西部	40
223	哈尔滨铁道职业技术学院	74.338	4★	黑龙江	6	理工	122	东北	14
241	西安铁路职业技术学院	73.733	4★	陕西	9	理工	128	西部	51
250	湖南铁路科技职业技术学院	73.36	4★	湖南	13	理工	135	中部	56
288	安徽交通职业技术学院	71.976	4★	安徽	9	理工	154	中部	64
367	黑龙江交通职业技术学院	70.221	3★	黑龙江	8	理工	193	东北	23
382	天津铁道职业技术学院	69.883	3★	天津	11	理工	202	东部	196
474	辽宁铁道职业技术学院	68.542	3★	辽宁	12	理工	244	东北	28
487	包头铁道职业技术学院	68.379	3★	内蒙古	10	理工	248	西部	106
662	新疆铁道职业技术学院	66.338	3★	新疆	11	理工	315	西部	159
672	辽宁轨道交通职业学院	66.264	3★	辽宁	20	理工	319	东北	50
679	昆明铁道职业技术学院	66.203	3★	云南	14	理工	320	西部	163
876	河北轨道交通职业技术学院	64.582	2★	河北	33	理工	386	东部	360
977	湖北铁道运输职业学院	63.709	2★	湖北	42	理工	423	中部	262

2023年“金平果”高职专业评价显示，学校**2个**国家级高水平专业群获评“**5★**”最高档，**7个**专业位列**全国第一**，**4个**专业进入**全国前三**；在“金平果”高职院校竞争力排行榜中，我校位列**全国铁路类高职院校竞争力排行榜第一位**。



## 四、创新管理案例

### (二) 创新案例2——强化学生五大核心能力培养

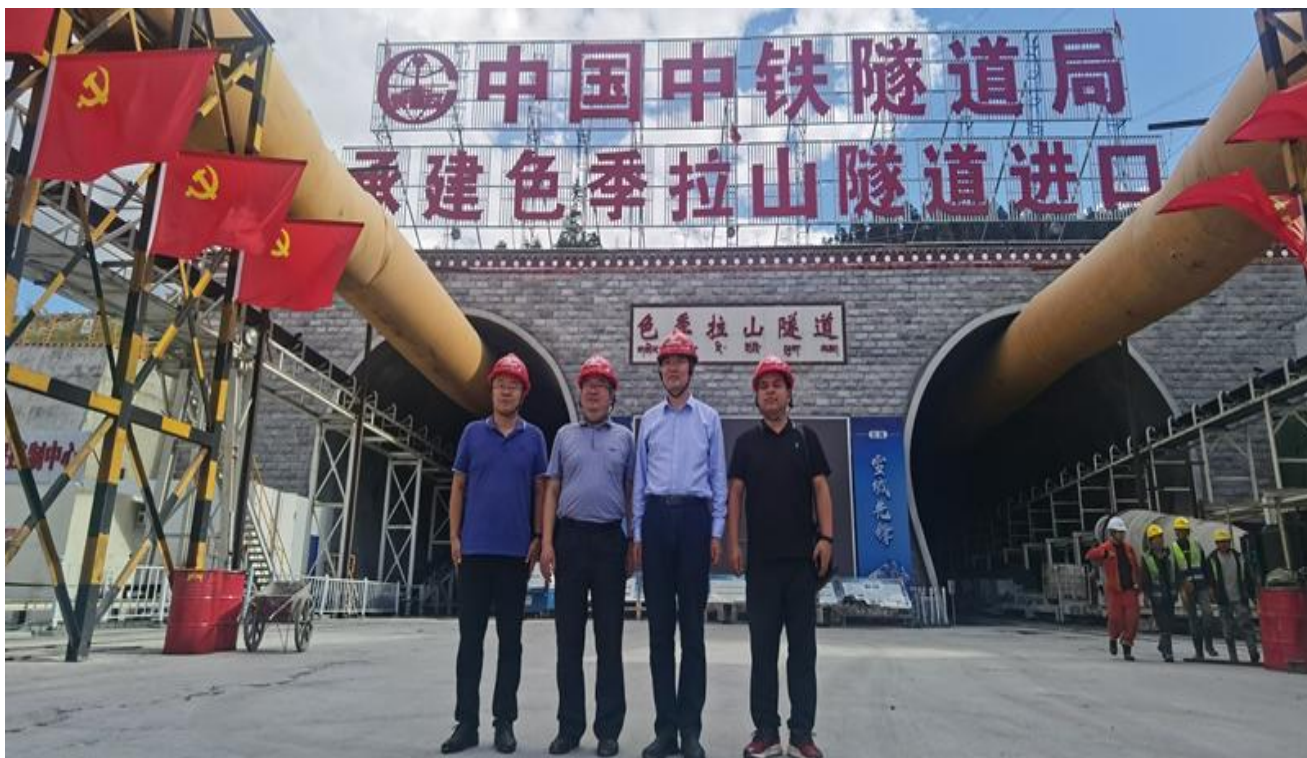

学校基于深入调研，结合企业对毕业生的要求标准，精准对接学生入职后第一岗位群，系统化培养学生铁路职业素养，强化学生专业核心能力培养。

# 四、创新管理案例

## (二) 创新案例2——强化学生五大核心能力培养

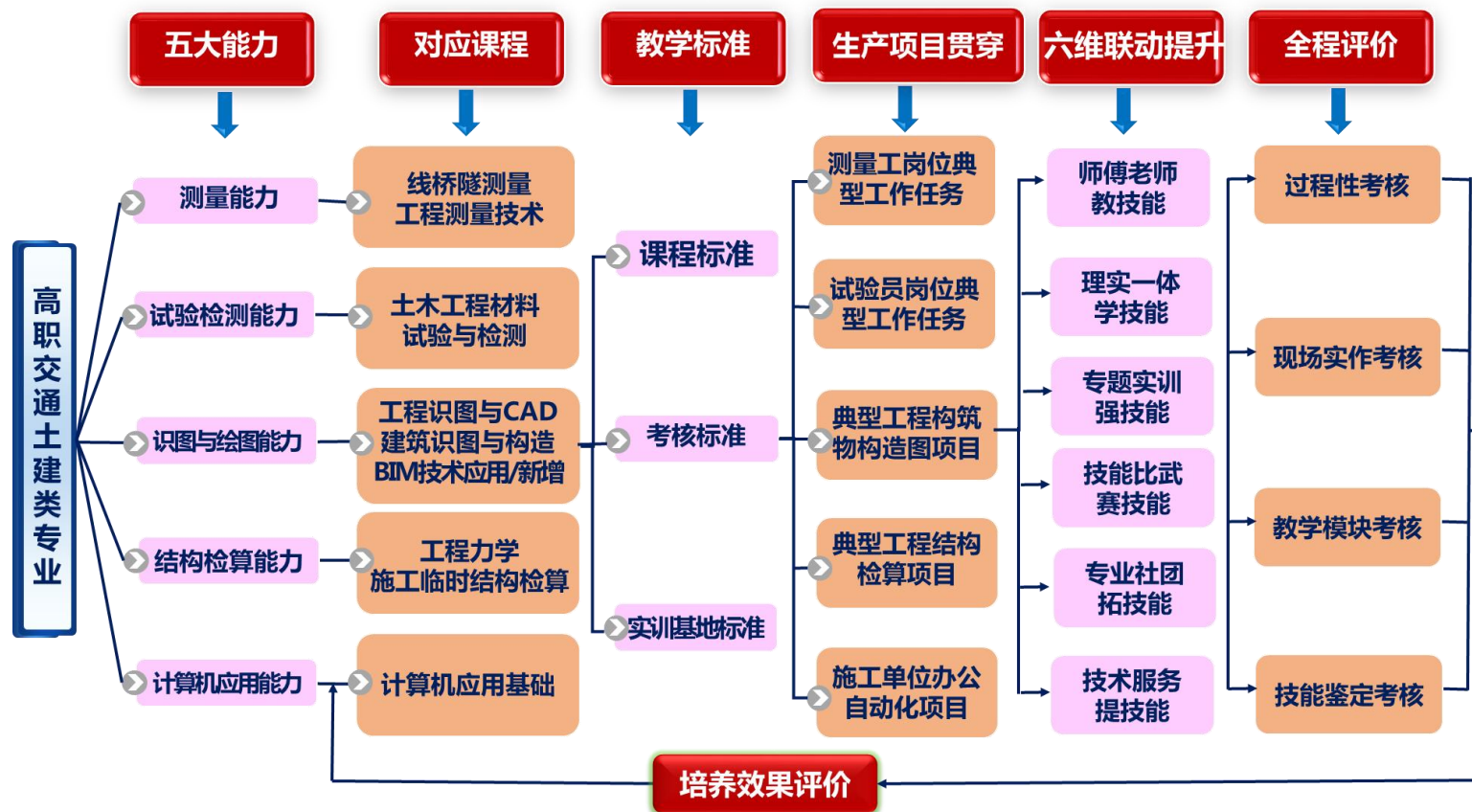

创新构建了高职交通土建类专业“生产项目贯穿、六维联动提升”培养模式，对接企业需求，培养五大能力（识图能力、测量能力、试验检测能力、力学计算能力和计算机应用能力）。



# 四、创新管理案例

## (二) 创新案例2——强化学生五大核心能力培养



五大能力培养体系创新实践，带动了学校整体教学改革，催生了一大批物化成果，显著提高了人才培养质量，并获**国家级教学成果二等奖**。

# 四、创新管理案例

## (三) 创新案例3——树立智慧校园新标杆

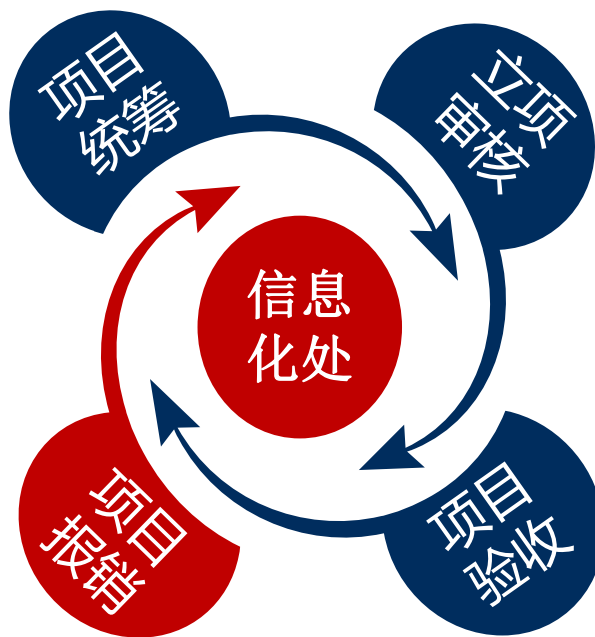
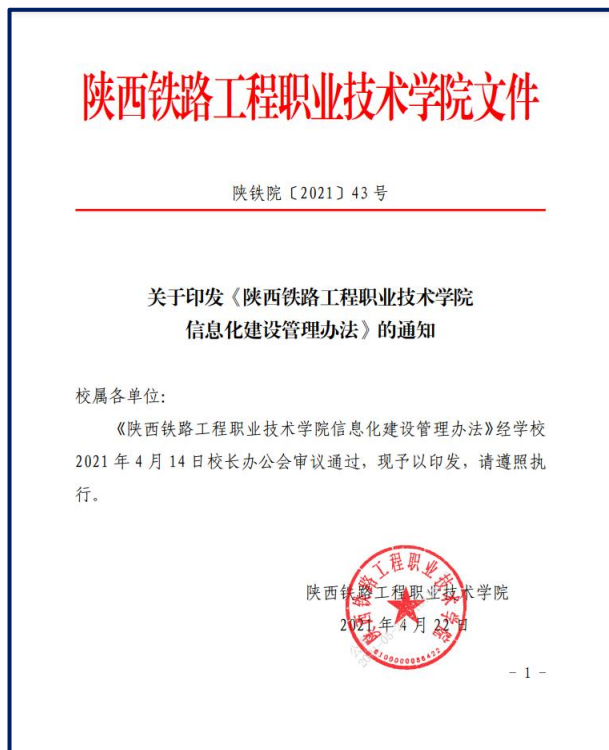

学校成立以书记、校长为双组长的**信息化工作领导小组**，强化信息化建设顶层设计，以**服务教学、服务师生、服务决策**为理念，按照“**统筹规划、分步实施、需求牵引、应用为本、技术保障**”模式统筹推进学校信息化建设。



# 四、创新管理案例

## (三) 创新案例3——树立智慧校园新标杆

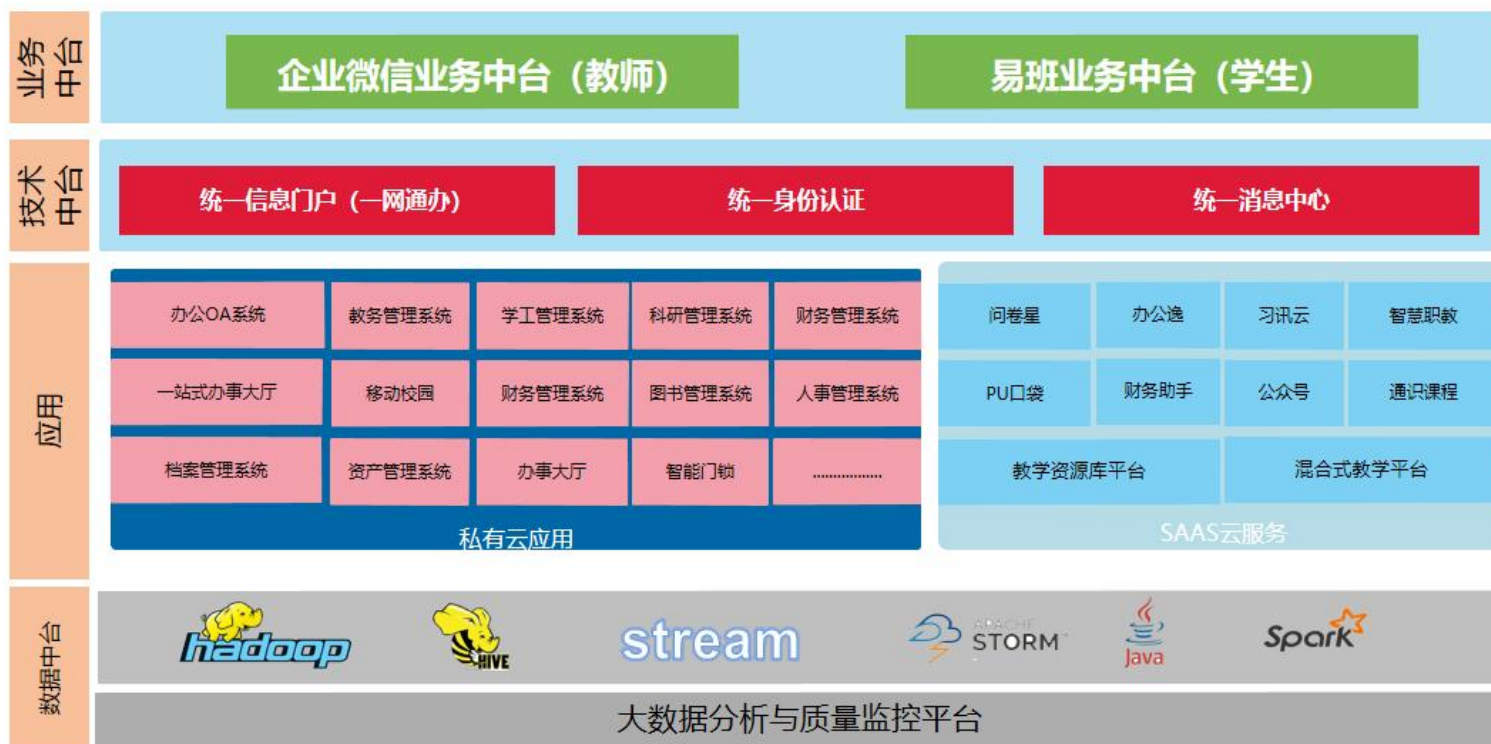

学校创新构建了“123+N”智慧校园混合云架构体系。即1个数据中台，2个业务中台，3个技术中台，对接48个校内业务云应用，自主搭建了130多个办事流程，覆盖了学校师生95%以上的事务，实现了主动式移动化教育管理。

# 四、创新管理案例

## (三) 创新案例3——树立智慧校园新标杆



**建成了自助打印、自助缴费、人脸识别、智能门锁、移动查询、智能报销机器人等自助式业务，并将校园网业务与微信对接，实现校园业务在微信端查询、办理、提醒、监控、在线评价。**



## 四、创新管理案例

### (三) 创新案例3——树立智慧校园新标杆

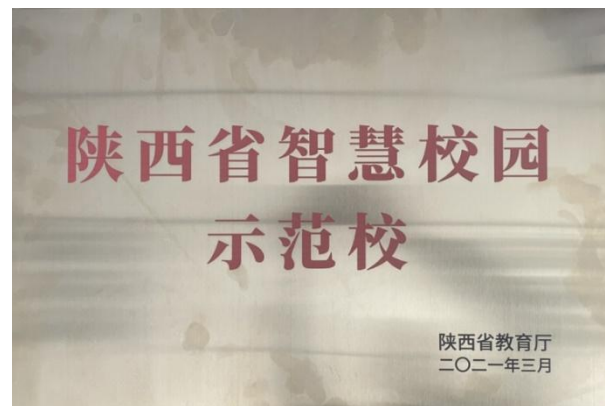

学校先后被评为**全国职业院校数字校园试点校**、**全国后勤信息化建设优秀单位**等荣誉称号，**连续5年**被评为**陕西省教育信息化先进集体**。

## 四、创新管理案例

### (四) 创新案例4——构建“盟院坊圈”国际办学新格局



按照“开拓视野、引领发展、合作共赢、提升能力”的总体思路，实施“北联·南输·西融·东拓”战略，提升开放办学水平。



# 四、创新管理案例

## (四) 创新案例4——构建“盟院坊圈”国际办学新格局



形成了“盟院坊圈”国际办学格局。

# 四、创新管理案例

## (四) 创新案例4——构建“盟院坊圈”国际办学新格局



**盟：**与中铁一局、欧亚协会联合发起成立**高铁建设国际人才教育职教联盟**。全国21所土建交通类高职院校、30余家铁工施工与运营企业、18所海外交通类院校入盟。开展国际化人才培养研究，参与开发制定铁路建设与运营方面的专业标准和课程标准**25**个，在“一带一路”10个沿线国家应用。



# 四、创新管理案例

## (四) 创新案例4——构建“盟院坊圈”国际办学新格局

### 教育部司局函件

教外司办学〔2018〕2735号

关于核定陕西铁路工程职业技术学院萨马拉交通学院  
许可证编号的复函

陕西省教育厅：

陕教函〔2018〕783号收悉。

根据《中外合作办学条例》及其实施办法，经研究，核定陕西铁路工程职业技术学院与俄罗斯萨马拉国立交通大学合作举办的陕西铁路工程职业技术学院萨马拉交通学院合作办学许可证编号为：GOV61RUA02DNR20181017N。

请你厅加强管理，指导中外合作办学者切实依法依规办学，落实党的建设有关要求，切实引进外方优质教育资源，推动职教领域综合改革取得实效。

附件：中外合作办学机构信息表（1017N）

教育部国际合作与交流司  
2018年11月21日



**院：**与俄罗斯萨马拉国立交通大学联合举办中外合作办学机构——**萨马拉交通学院**，现有在校生627人，已有23名赴俄留学。累计20名来自泰国、刚果（金）的学生到学校学习铁路技术，为学校开展“中文+铁路”提供试点。

# 四、创新管理案例

## (四) 创新案例4——构建“盟院坊圈”国际办学新格局

### 学校在肯尼亚设立陕铁院铁路培训中心，建设“鲁班工坊”

2016年至2019年连续4年选派教师组成技术教学团队走出国门，远赴肯尼亚为蒙内铁路开展**工务、电务、信号、行车**等工种培训，受到中国路桥及肯方员工的高度评价。



### 学校与北京恒华伟业科技股份有限公司合作共建卢旺达职业技术培训中心

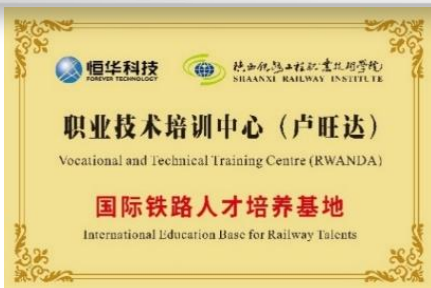

**坊：** 依托中国“走出去”企业，学校先后在肯尼亚，卢旺达建成两个鲁班工坊，开展本土化技术技能人才培养，2022年，学校获批全国首批鲁班工坊运营项目1个，**西北唯一。**



## 四、创新管理案例

### (四) 创新案例4——构建“盟院坊圈”国际办学新格局



自2016年赴肯尼亚开展铁路技术培训以来，学校累计培养本土化人才836名，有效解决了蒙内铁路运维人才供给难题，为肯尼亚培养了一支**“带不走的队伍”**，鲁班工坊培训出的毕业生全部赴蒙内铁路就业，20%以上的人员走上了管理岗位，为高职院校境外办学提供了范例。



## 四、创新管理案例

### (四) 创新案例4——构建“盟院坊圈”国际办学新格局



- 学校两次入选高职院校“国际影响力50强”，获批“中国—东盟高职院校特色合作项目”1个，首批鲁班工坊运营项目1个。



## 四、创新管理案例

### (四) 创新案例4——构建“盟院坊圈”国际办学新格局

#### “授人以渔”——树立中肯职业教育合作新典范



- 2023年4月5日，中国教育国际交流协会刘利民会长率团赴肯尼亚铁路培训学院及肯尼亚鲁班工坊（陕铁院）进行实地调研。该工坊由陕西铁路工程职业技术学院、肯尼亚铁路培训学院、中国路桥工程有限责任公司共同建设和运营，是目前获得认定的27个鲁班工坊运营项目之一。

## 四、创新管理案例

### (四) 创新案例4——构建“盟院坊圈”国际办学新格局

#### “授人以渔”——树立中肯职业教育合作新典范



- 刘利民会长考察了实训场地，与肯方学校副校长哈利·梅加（Harry O. Mega）、中方学校前党委书记王津、非洲之星铁路运营公司总经理助理韩占涛等三方共建单位代表及受训学员代表进行深入交流。



## 四、创新管理案例

### (四) 创新案例4——构建“盟院坊圈”国际办学新格局

#### “授人以渔”——树立中肯职业教育合作新典范



- 刘会长充分肯定工坊建设情况及成果，特别是项目为蒙内铁路建设和运营培养大批本土技术技能人才、实现“授人以渔”的目标、有效促进国际产能合作，并表示交流协会将继续支持工坊高质量与可持续发展，树立中肯职业教育合作新典范。



## 四、创新管理案例

### (四) 创新案例4——构建“盟院坊圈”国际办学新格局

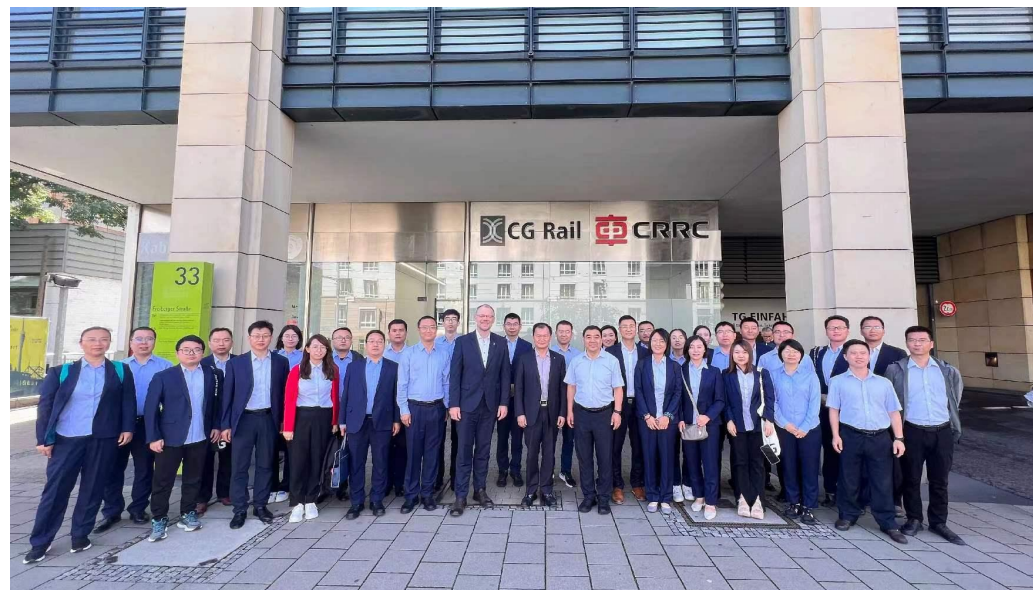

**卷：**按照“走出去，请进来”的思路，不断扩展“朋友圈”，先后选派**260**余名师生赴德国、俄罗斯、韩国、新加坡学习访问，拓宽师生国际化视野，提升学校国际化水平。



# 四、创新管理案例

## (四) 创新案例4——构建“盟院坊圈”国际办学新格局



### 中国教育报

ZHONGGUO JIAOYU BAO

#### 铁路“走出去”，教育组团送服务

——中国高校参与肯尼亚“蒙内铁路”建设纪实

本报记者 高毅

“你看，我的肯尼亚学生已经上来了，据说运营方很满。”近日，陕西铁路工程职业技术学院教师曹刚向记者展示刚刚收到的照片，手机那头，是万里之遥的肯尼亚首都内罗毕。新建的内罗毕火车站内，几名肯尼亚青年手持自家“自产”工作的片段，他们蓝色安全帽上醒目的汉字“蒙内铁路”，让人们意识到这条铁路与中国的关联。

曹刚自豪地向记者介绍，蒙内铁路连接内罗毕和东非第一大港口蒙巴萨，是肯尼亚百年未修建的第一条铁路。2014年5月，国务院总理李克强亲自参加签约仪式，标志着肯尼亚的实际情况结合，制定了蒙内铁路的“运营标准”“行车组织标准”和“客运运输服务标准”。

“学校结合自己的优势和特色，做企业做不了的事情。”朱晓宁说，“蒙内铁路的设计单位是铁三院，施工单位是中国路桥，他们对铁路运营的经验积累不多，而北交大有很好的积累，在铁路运营组织方面的研究和教学在国内首屈一指。”

“铁路建设和运营需要人才，是蒙内铁路可持续发展的保障。随着铁路建设的推进，肯尼亚政府向中国路桥提出了本土人才培养的需求。去年4月，北京交通大学开始为肯尼亚培养“订单式”技能人才，25名肯尼亚高中毕业生走进校园，接受为期4年的轨道交通工程专业本科教育，目标是“毕业后成为业务骨干，15年至20年成长为中高层管理者”。

一条铁路的运转，除中高层管理人员外，还需要大批一线生产作业人员。这次随中国职业教育大显身手。然而，铁路的机务、工务、车务、电务、车辆五大工种，任何一个单位都难以独立承担国际铁路人才教育的全部任务。

2015年，由西南交通大学牵头，教育单位成立轨道交通职业教育联盟。依托联盟，承接蒙内铁路当地员工培训项目，让“单打独斗”变成了“抱团走”。

湖南铁路科技职业学院承担车务和电务板块培训，陕西铁路工程职业技术学院承担工务和电务板块培训。昆明铁道职业技术学院承担机务板块培训，郑州铁路职业技术学院承担车辆板块培训。武汉铁路职业技术学院、四川管理职业学院、成都工业职业技术学院承担部分专业模块培训，宝鸡铁路技师学院承担副司机培训……

西南交通大学远程与继续教育学院院长刘冲告诉记者，从去年4月至今，西南交通大学共组织8所职业院校50多名教师奔赴肯尼亚，培训当地学员约838人。

“走出去”，对教育提出新的需求。

说到中国铁路“走出去”，蒙内铁路不是第一次。稍熟悉历史的人，都会想到上世纪70年代由中国援建的坦赞铁路。朱晓宁告



公众号：中国教育报  
网站：www.jyb.cn

微博：@中国教育报



学校入选高职院校“国际影响力50强”2次，获批首批鲁班工坊运营项目、未来非洲—中非职业教育合作特色项目、中国—东盟高职院校特色合作项目、教育援外项目各1个，“中文+职业技能”项目2个，光明日报等媒体专题报道国际化办学成绩30余次。

## 彰显十大标志成果

1 党的领导坚强有力

6 内涵建设引人瞩目

2 立德树人业绩突出

7 学生培养质量优异

3 产教融合机制深入

8 国际合作影响广泛

4 社会服务作用明显

9 学校品牌广受赞誉

5 铁路文化特色鲜明

10 内实外名目标实现

## 主要特征

高起点设计—高目标定位—高标准建设—高质量发展—高绩效产出—高品质生活



## 结语：

开展质量奖评选是提升企业管理水平的有力抓手。创奖的过程是对申报组织的一次全面质量“体检”，开展质量奖评选是实施质量提升行动的有效载体。

质量奖评选的目的不是为企业背书，而是通过评选，挖掘、总结一些优秀企业在质量管理方面好的经验和做法，发挥示范引领作用，打造可以在全省推广的质量管理模式，引导和激励广大企业、社会组织建立全员、全过程的质量提升机制，促进全省质量水平稳步提升。



陕西铁路工程职业技术学院  
SHAANXI RAILWAY INSTITUTE

**新时代 新征程 新作为**

**持续当好双高建设奋斗者**

**为职业院校高质量发展做出贡献**

**恳请各位专家批评指正**





陕西铁路工程职业技术学院  
SHAANXI RAILWAY INSTITUTE

**祝愿全国职业教育越来越好!**

**谢谢大家!**